

# ISTRUZIONI DI MONTAGGIO

## Scrivanie F2 Modello - Fusion Line 342

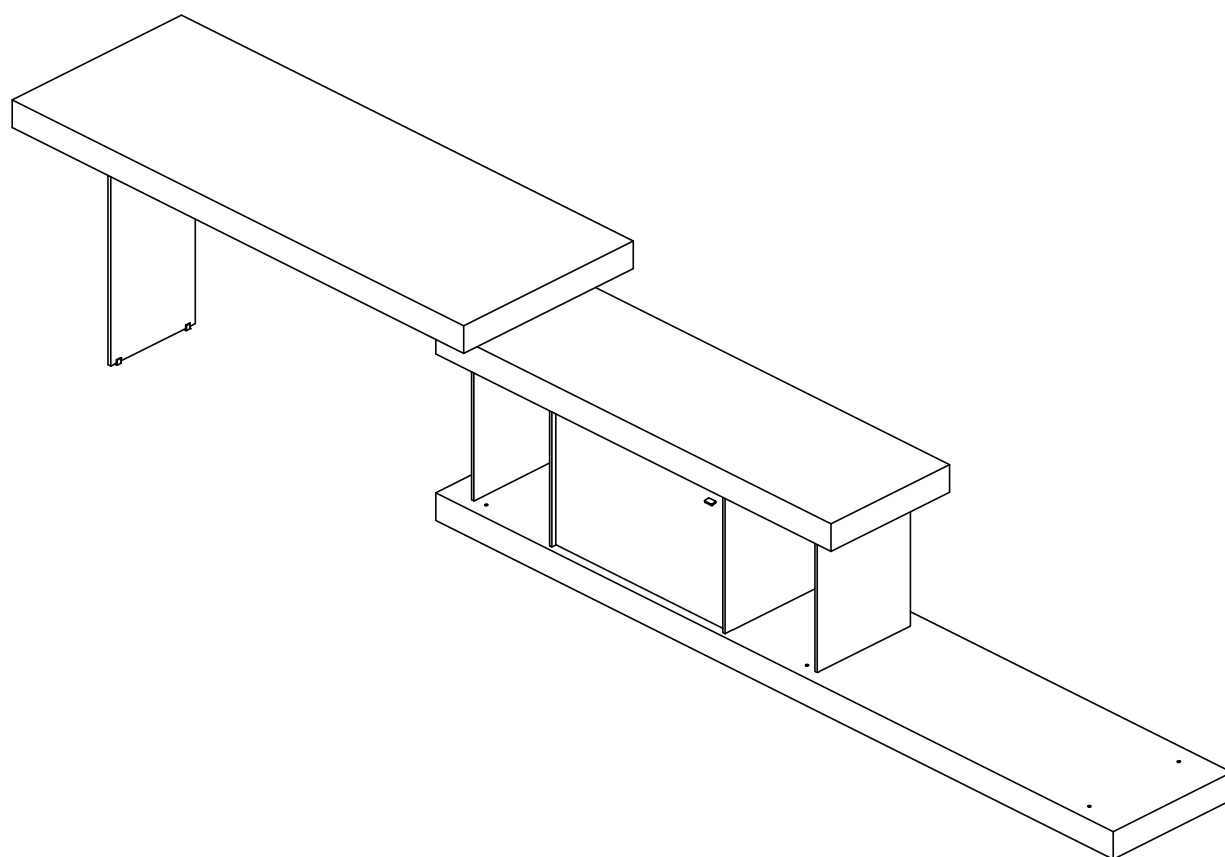



## **AVVERTENZE**

- SI CONSIGLIA DI ESEGUIRE LE OPERAZIONI DI MOVIMENTAZIONE DELLE MENSOLE ALMENO IN DUE PERSONE.
- NON APPLICARE FORZA SULLE MENSOLE SUPERIORI O SULLE SPALLETTE DI VETRO.

## **ISTRUZIONI DI MONTAGGIO COMPOSIZIONE F2 - MODELLO FUSION LINE 342**

PROGETTATO da Arch. Tommaso Cecchetti

PRODOTTO da Forme's di Secchi Enrico Srl Via S. M. Maddalena, 73 - 22060 (CO) | P.I. 01366930137

DIMENSIONI mm 3716 x 750 x 600

ULTERIORI INFORMAZIONI SUL MONTAGGIO

Per ulteriori informazioni sulle istruzioni di montaggio, visionare il video presente nella rispettiva scheda prodotto su [www.formesgroup.it](http://www.formesgroup.it).

ASSISTENZA CLIENTI

Tel. +039 031 763199

[assistenza@formesgroup.it](mailto:assistenza@formesgroup.it)

Orari lunedì-venerdì 8-12 / 13.30-19 | sabato 8-12

Manuale istruzioni di montaggio realizzato in data ottobre 2022

## STRUMENTI NECESSARI PER EFFETTUARE IL MONTAGGIO

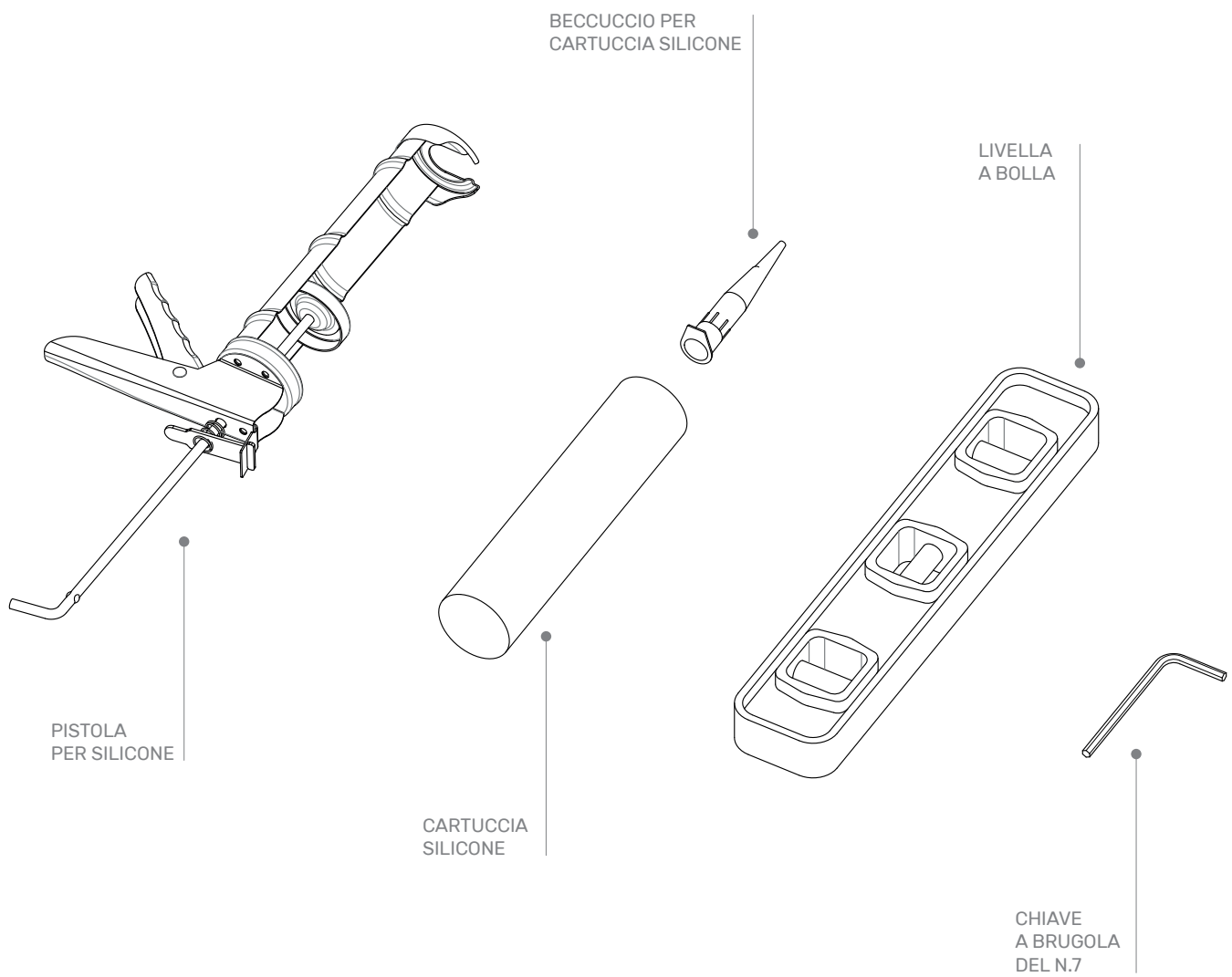

## INDICAZIONI PER LA MESSA IN BOLLA DEI RIPIANI

- Per verificare la messa in bolla posizionare sempre il livello in mezzo al ripiano.

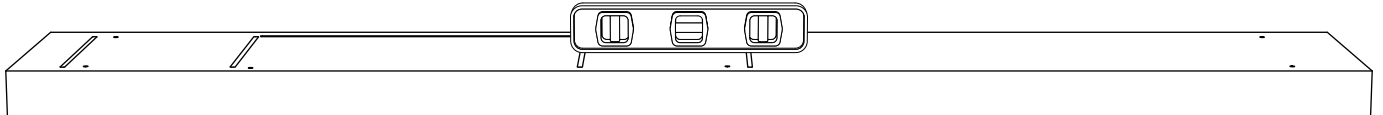
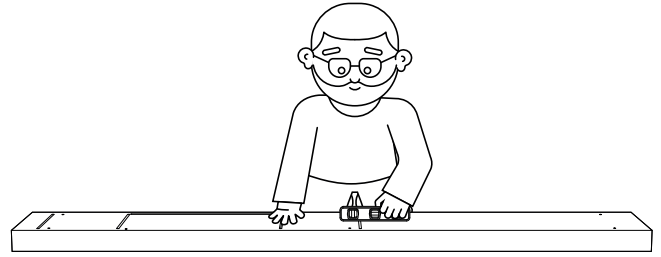

- Fornirsi di una brugola (**serie N. 6 mm**) per la regolazione dei piedini.  
É consigliabile non alzare al massimo il piedino e (se possibile) tenere un'altezza minima da terra.  
Ruotando la brugola in senso antiorario abbasserò il livello della mensola.  
Viceversa, lo vado ad alzare.

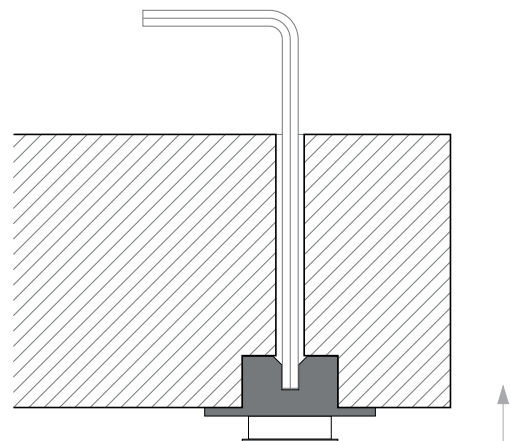
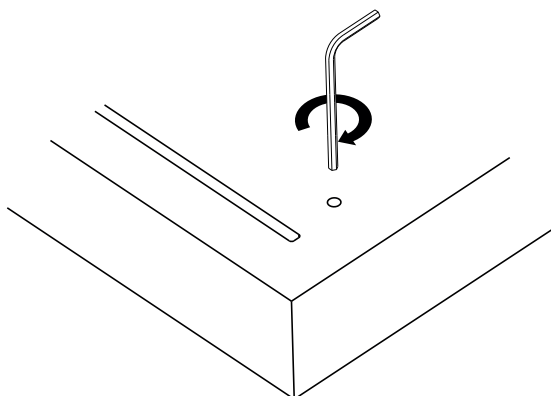
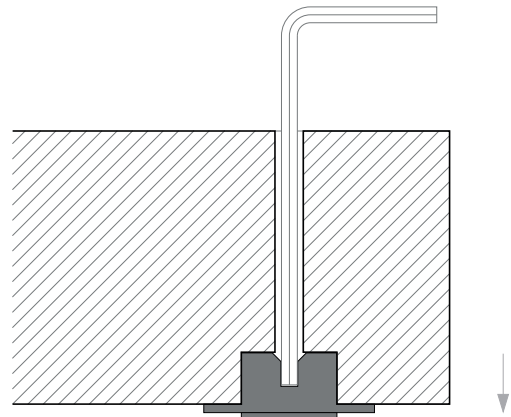
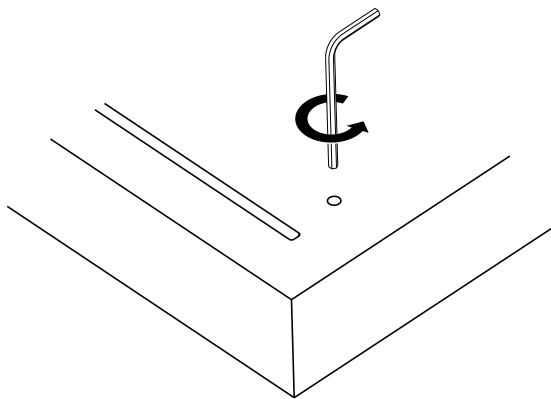

## INDICAZIONI PER APPLICARE IL SILICONE NELLE INCISIONI

- Per procedere con l'incollaggio è necessario avvitare il beccuccio dosatore alla cartuccia ed infine inserirla nella pistola.

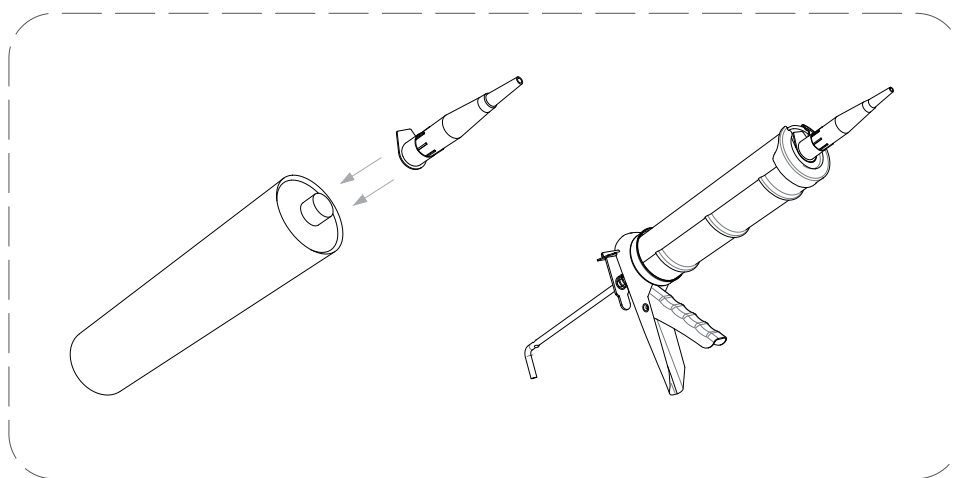
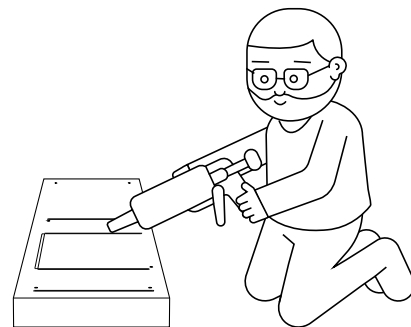

- Nel momento opportuno, applicare una piccola quantità di silicone **solo agli estremi interni delle fresate**, al fine di garantire una facile e futura rimozione delle spallette dalle mensole.

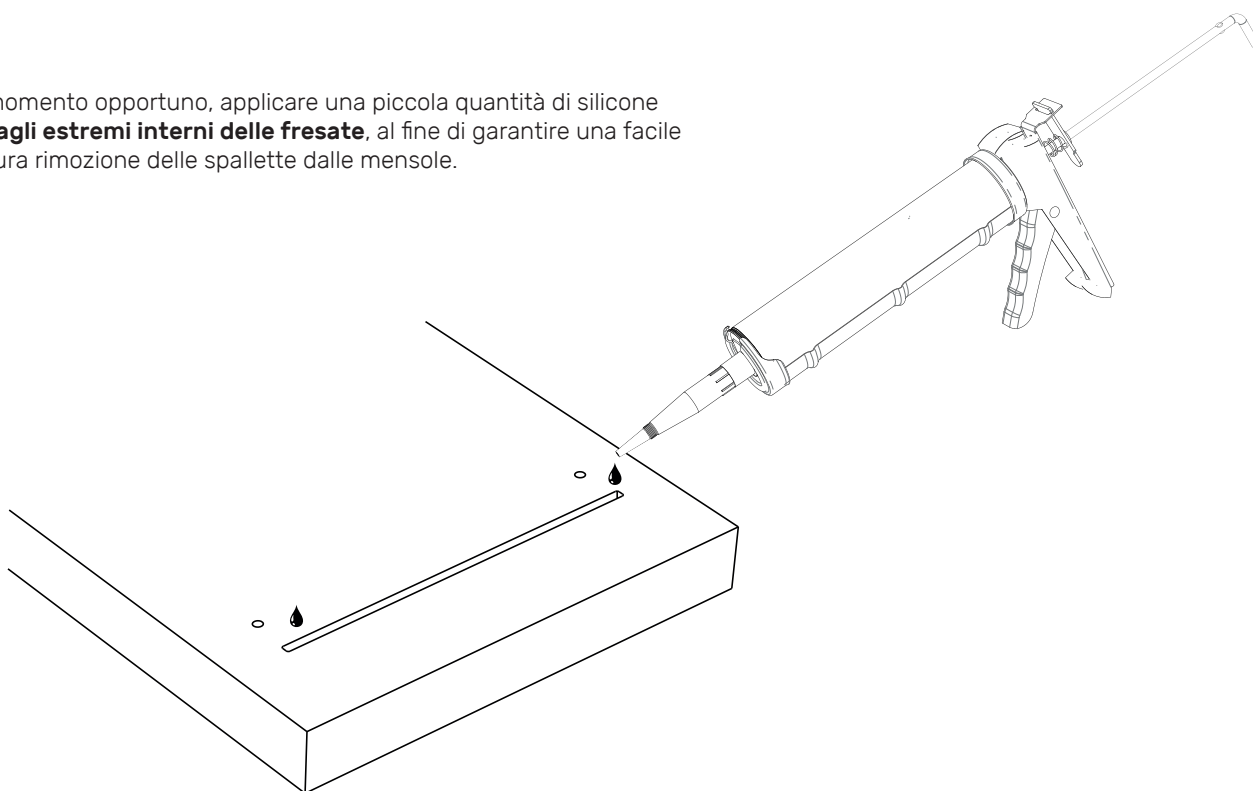

# ISTRUZIONI DI MONTAGGIO

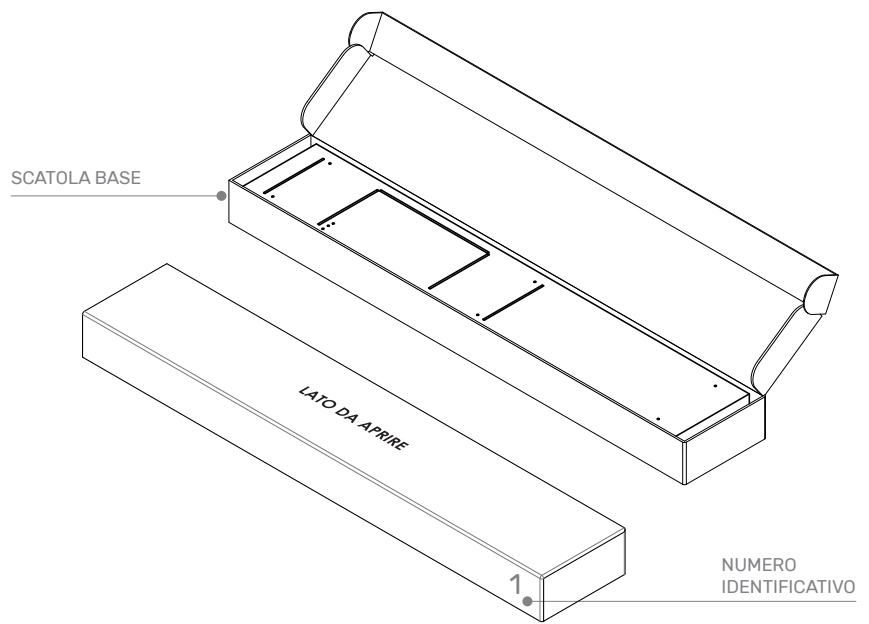

- 1.** Posizionare la cassa a terra, con la scritta rivolta verso l'alto.

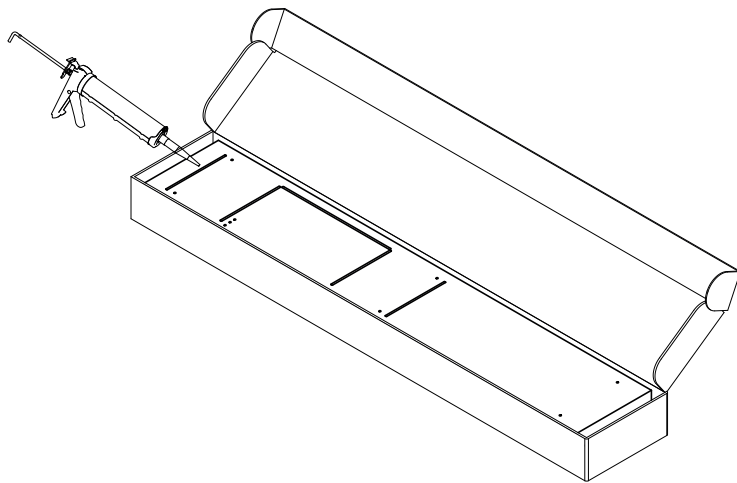

- 2.** Siliconare le fresate presenti sul pannello di base (vedi pag. 5).

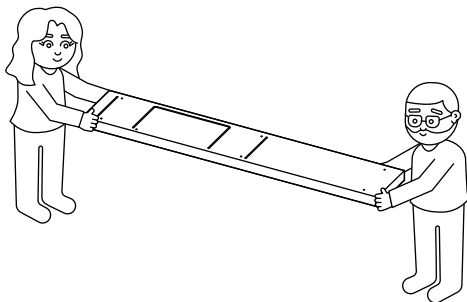

- 3.** Estrarre il pannello di base dalla scatola e posizionarlo sul piano.

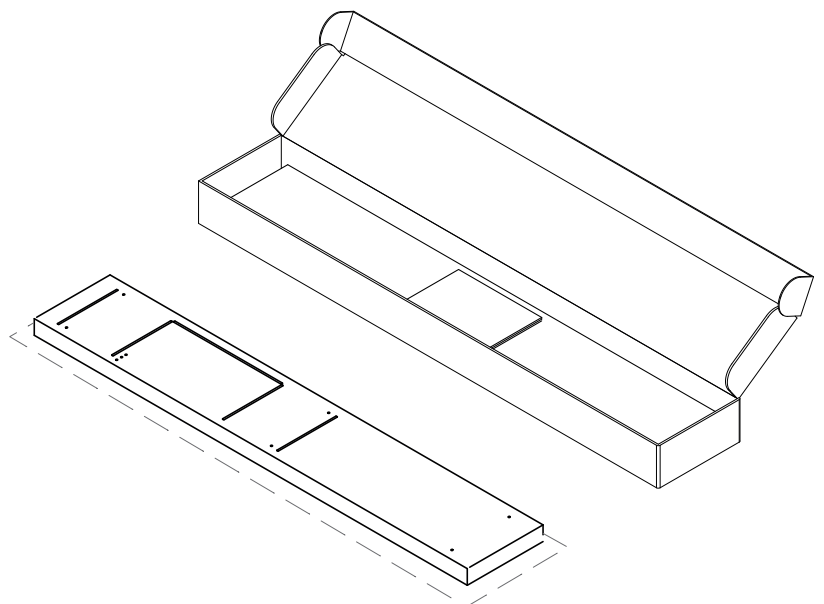

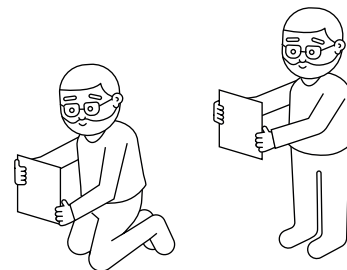
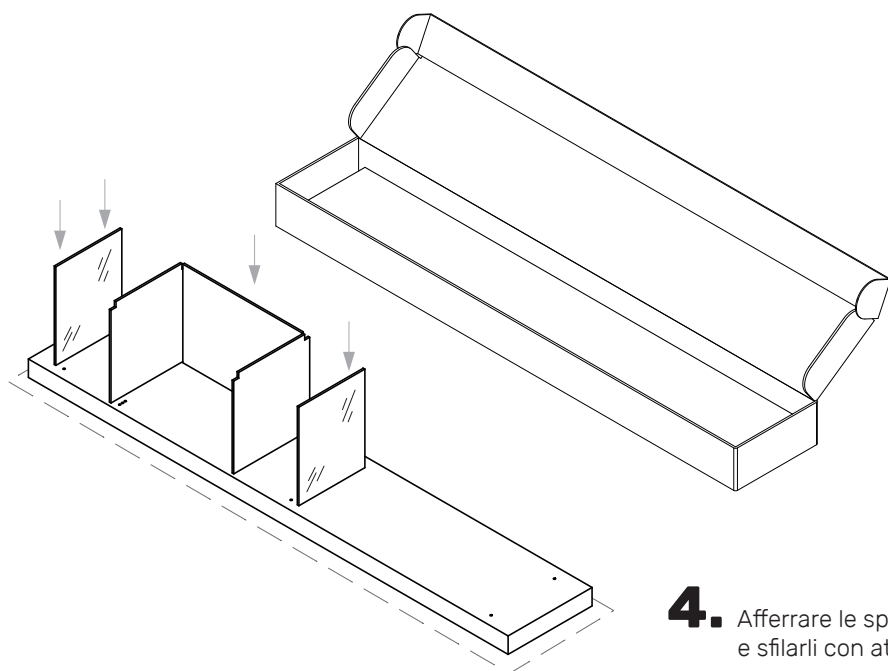

**4.** Afferrare le spallette e lo schienale uno alla volta e sfilarli con attenzione dalla cassa.

- Alloggiarli nelle sedi precedentemente siliconate, spingendo fino a raggiungere il fondo della fresatura (25 mm). **L'operazione va eseguita accuratamente per evitare possibili disallineamenti delle spallette.**

**5.** Successivamente allo schienale ed ai fianchi, procedere con l'inserimento delle ante.

- La ante si disporranno già pre-montate alle spallette corte laccate tramite le due cerniere. Disporle in ordine simmetrico alloggiando le spallette nei 3 fori presenti sul pannello di base.
- **Per tenere l'anta in bolla servirsi dei due spessori in dotazione.**

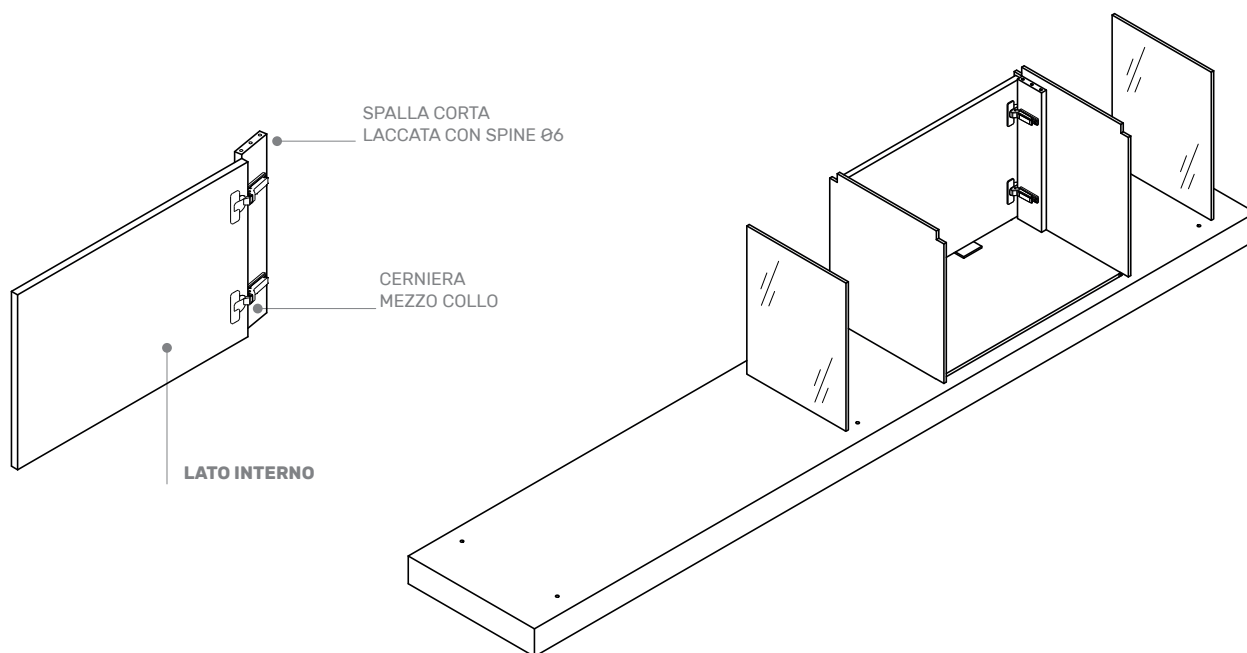

- 6.** Posizionare la cassa a terra, con la scritta rivolta verso l'alto.

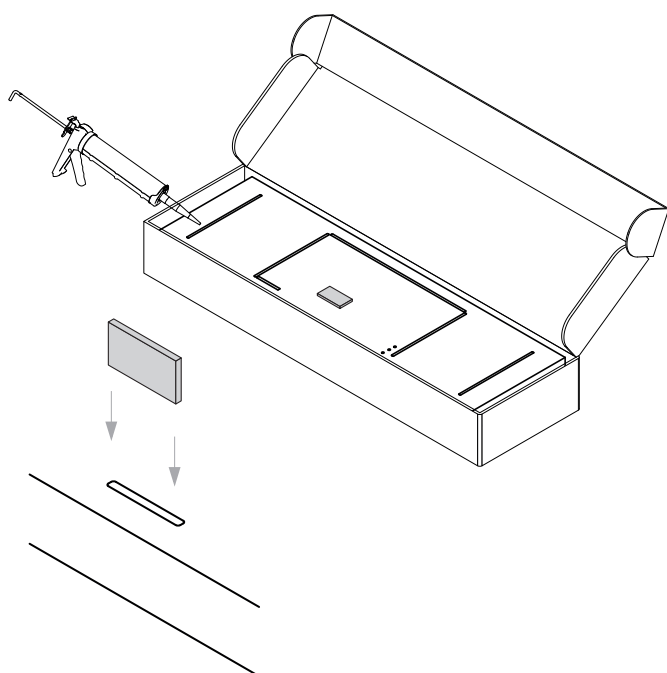
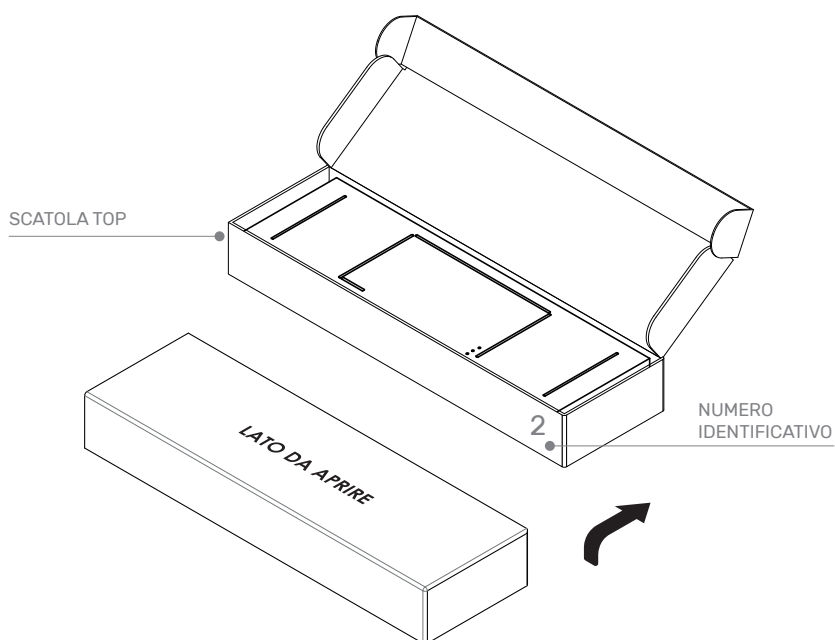

- 7.** Siliconare le fessate presenti sul pannello TOP (vedi pag. 5).
- Siliconare e inserire la riga di legno per la chiusura/battuta delle ante.

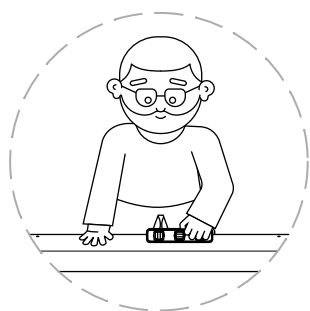

- 8.** Posizionare la seconda mensola sulle spallette e sullo schienale già precedentemente inseriti.

- **Allineare tutte le spallette in corrispondenza delle fessure e fare pressione sulla mensola** assicurandosi che le spallette ricoprano totalmente la fessata. Verificare la messa in bolla.
- Verificare nuovamente che la libreria sia in bolla.
- Lasciare asciugare il silicone per non meno di 24 ore prima di movimentare la libreria.

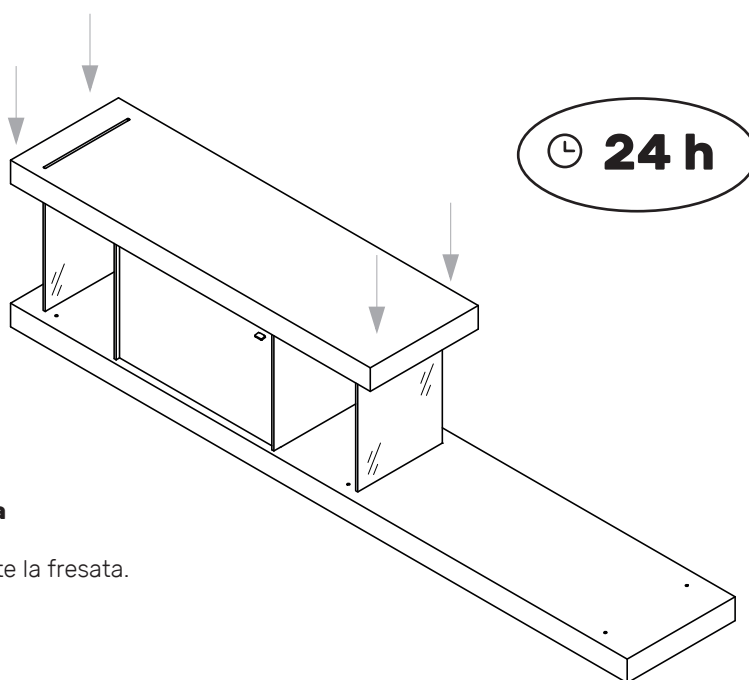





- 9.** Siliconare la fresata presente sul secondo pannello. Successivamente estrarre la spalletta corta e alloggiarla nella relativa sede. **Fare pressione sulla spalletta assicurandosi che sia inserita totalmente.**

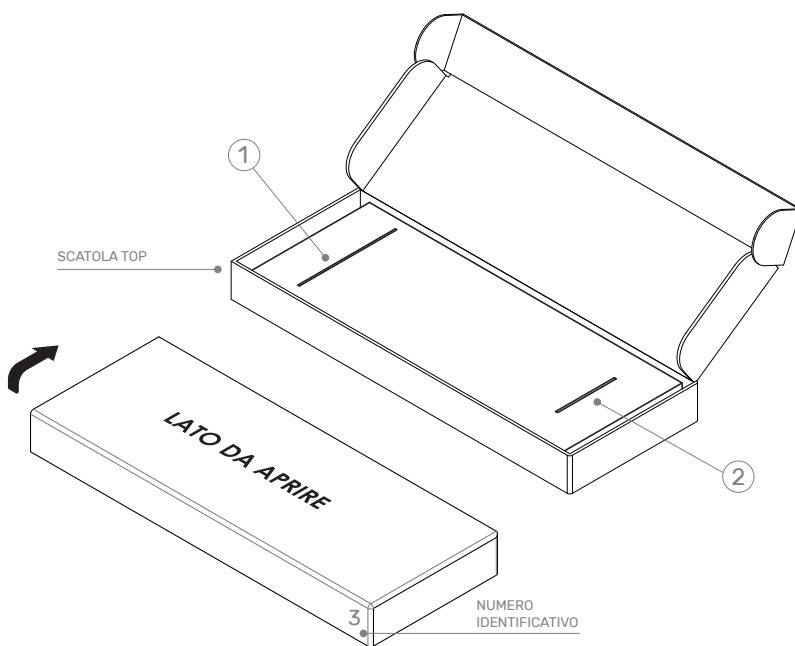
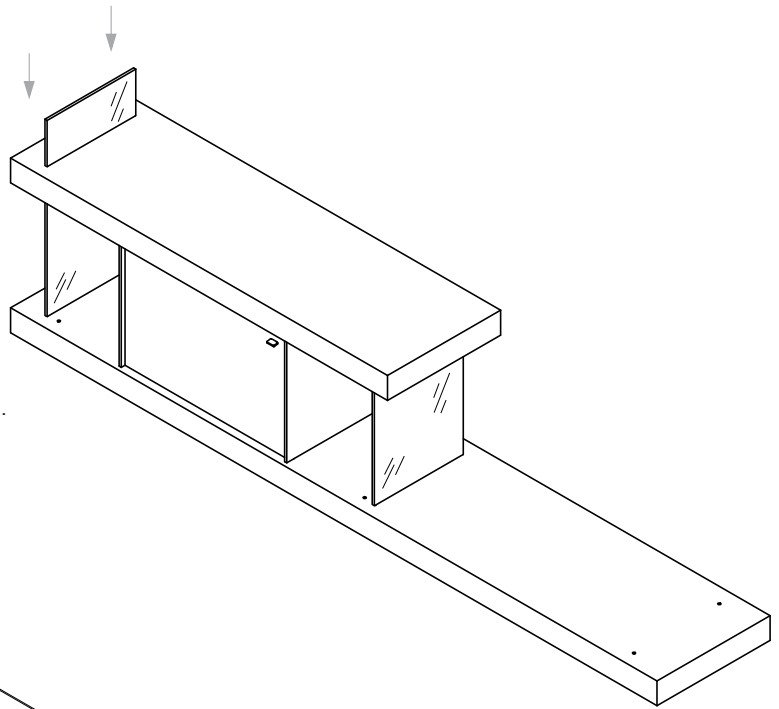

- 10.** Procedere con l'incollaggio del pannello nr. 3.

- FRESATA 1: non siliconare
- FRESATA 2: siliconare tutta la fresata **(l'applicazione solo in piccole quantità in questo caso risulterà insufficiente).**

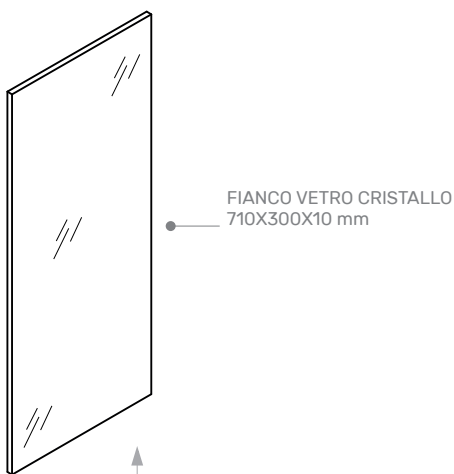

↑  
 **PIEDINO U PER VETRO 15X15X15 mm**

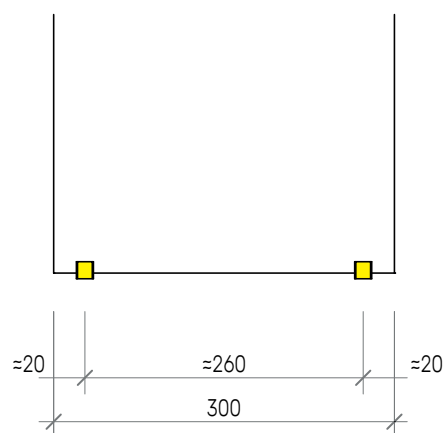

- 11.** Estrarre con attenzione il fianco per il piano scrivania.

- Applicare in uno dei due lati corti i piedini in ottone. Tenere una distanza dal margine esterno di circa 20 mm.

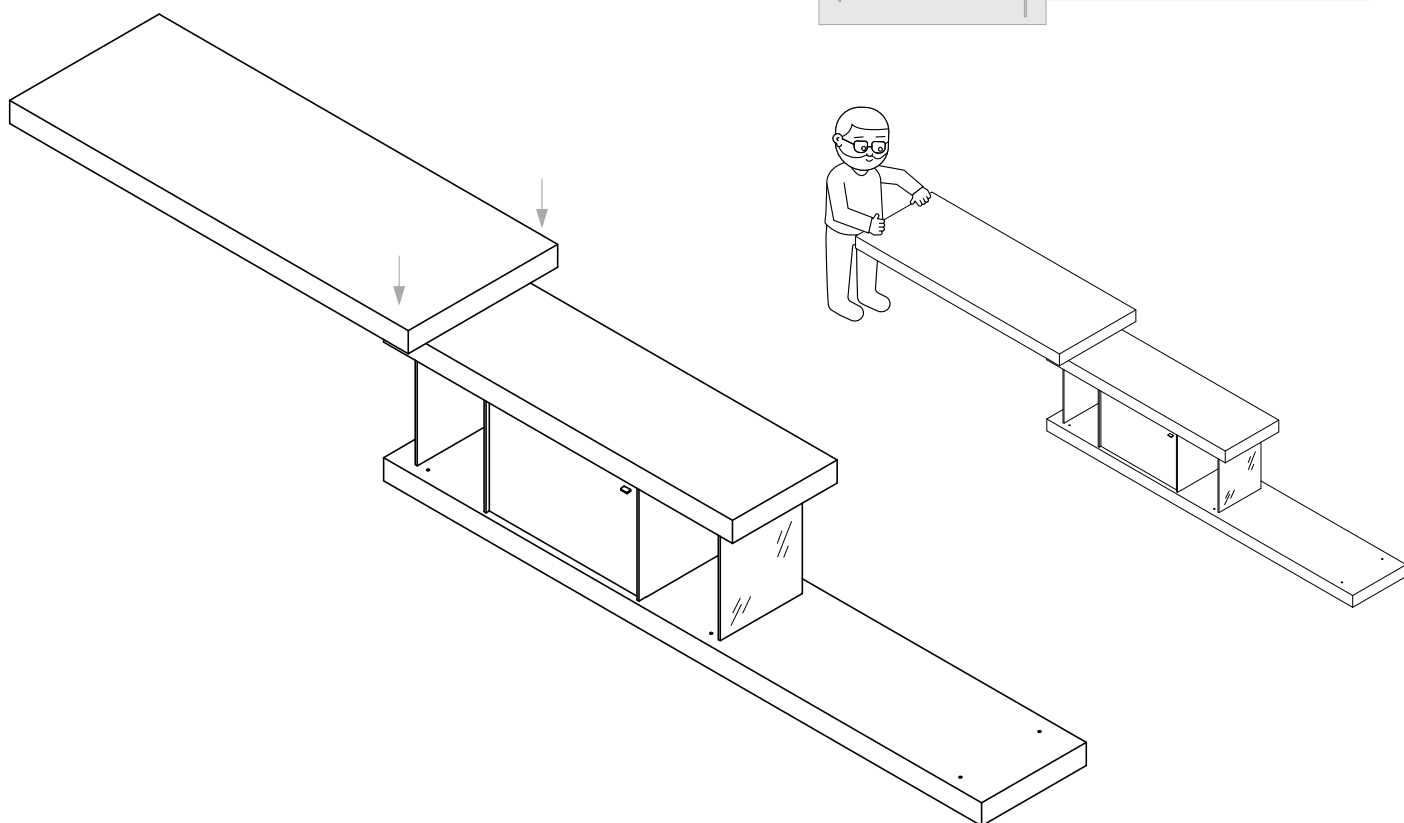

**12.** Ribaltare il piano scrittoio collocando la sede più lunga sulla spalletta precedentemente inserita.  
**L'operazione va eseguita come minimo in 2 persone.**

- **Mantenendo rigorosamente il piano orizzontale,** procedere con l'inserimento della spalla in cristallo facendo attenzione agli urti.
- Fare pressione sul piano assicurandosi che sia inserita totalmente (fresata profonda 40 mm).

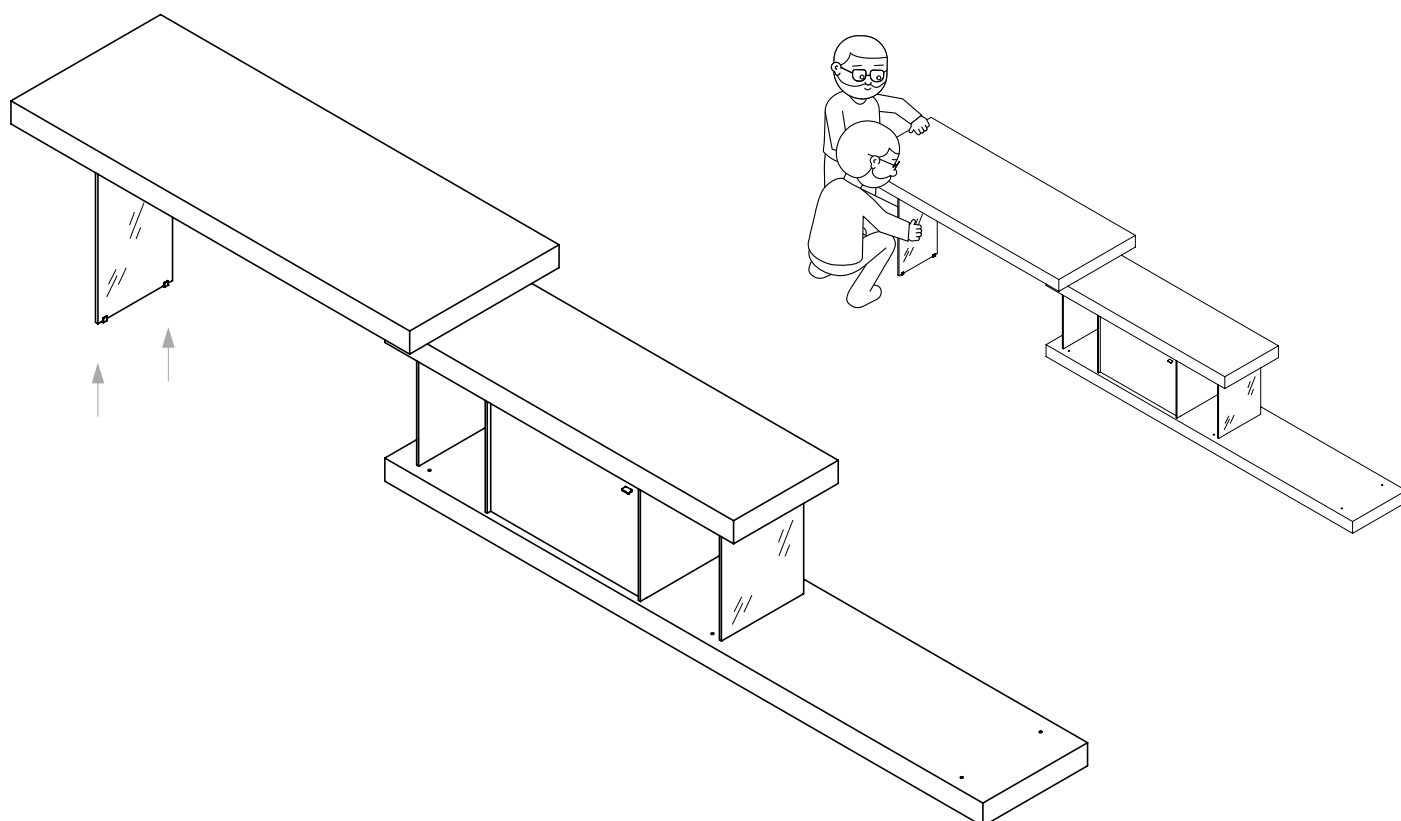

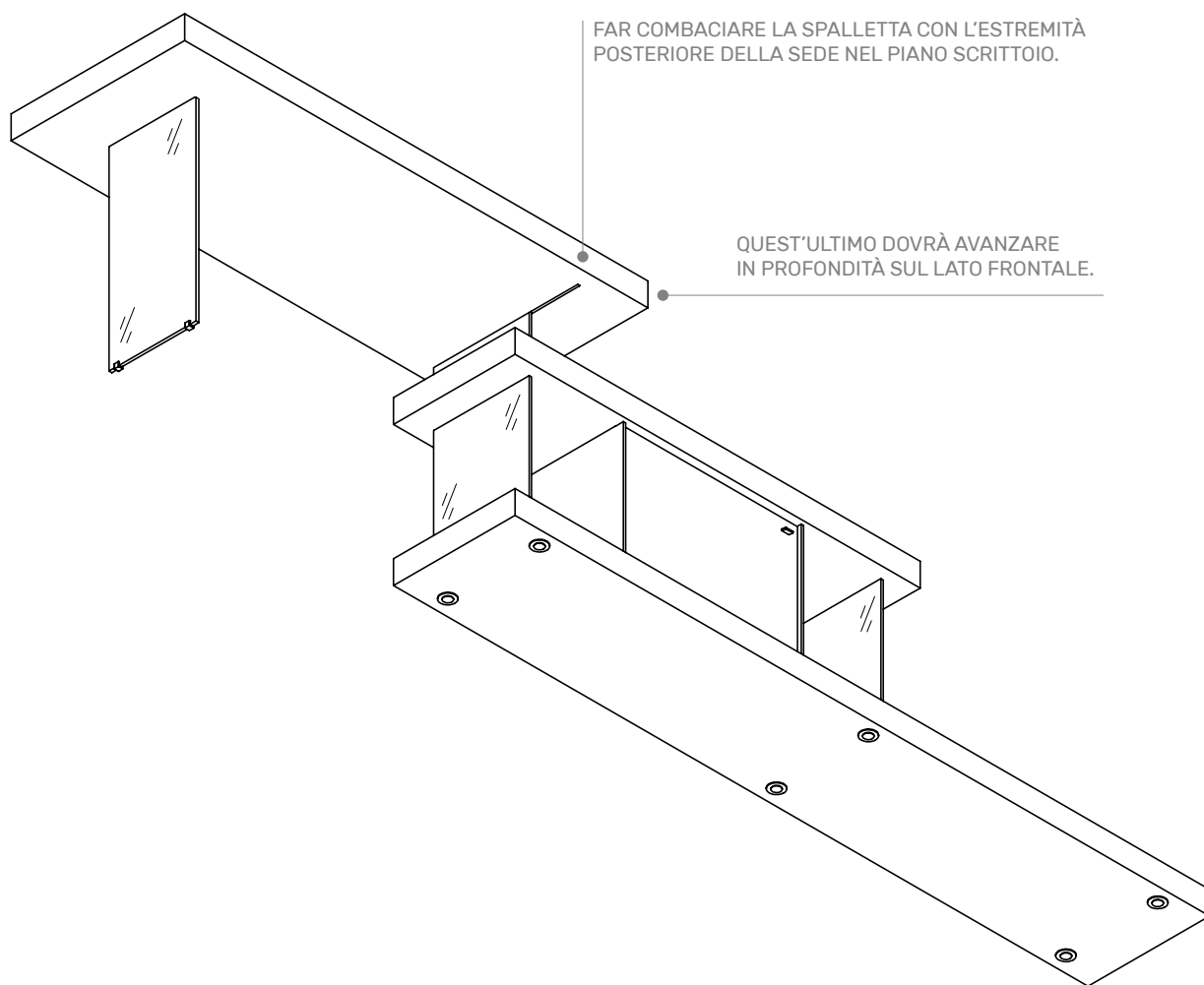

LATO ANTERIORE  
Front Side

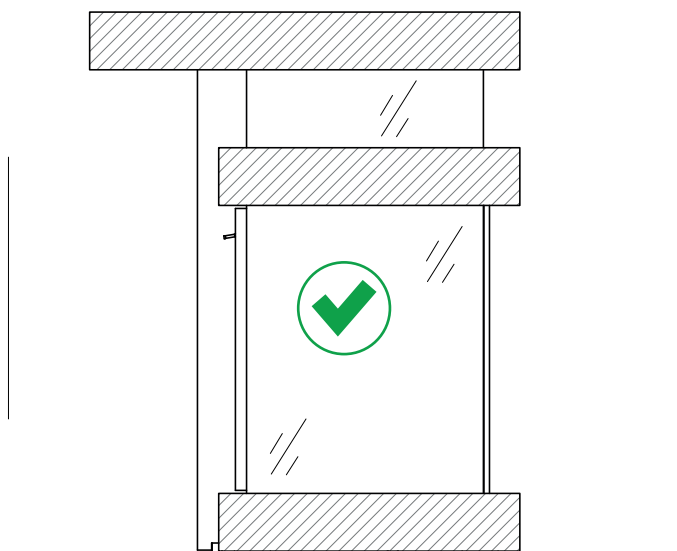

LATO POSTERIORE  
Back Side

**13.** Assicurarsi che la terza mensola (piano scrittoio) sia riposto correttamente sulle spallette di cristallo.

- Verificare nuovamente che la libreria sia in bolla.
- **Lasciare asciugare il silicone per non meno di 24 ore prima di movimentare la libreria.**



## REGOLAZIONE CERNIERA PER ANTA

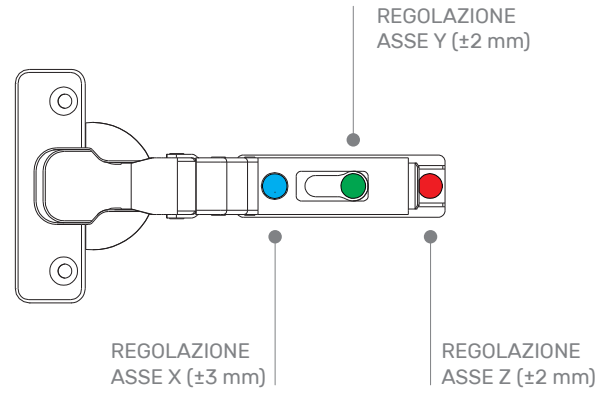
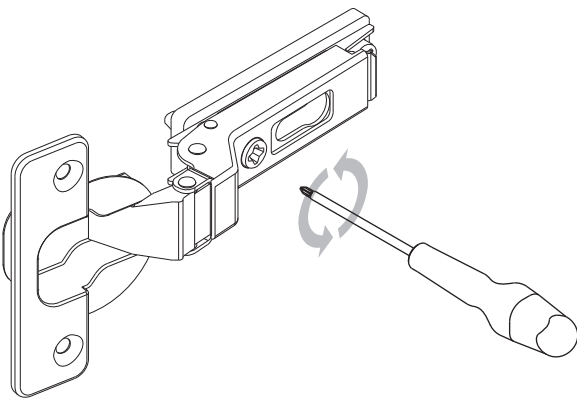

### 14. Cerniera Mezzo Collo.

Le regolazioni sulla cerniera permettono, ogniqualvolta ce ne fosse bisogno, una corretta sistemazione dell'anta.

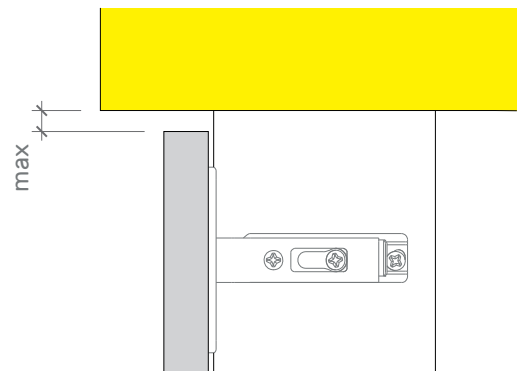
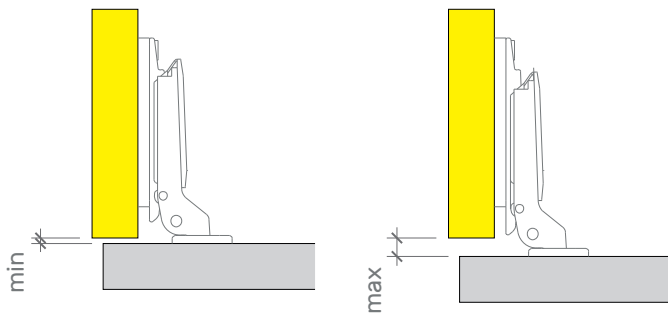
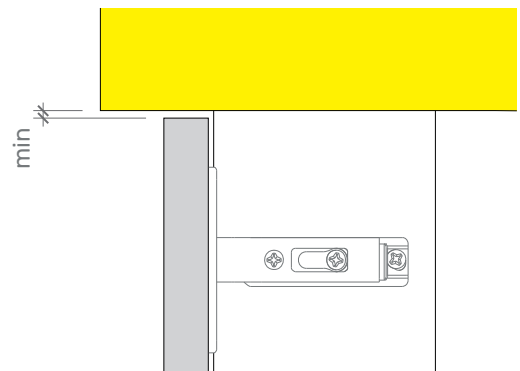
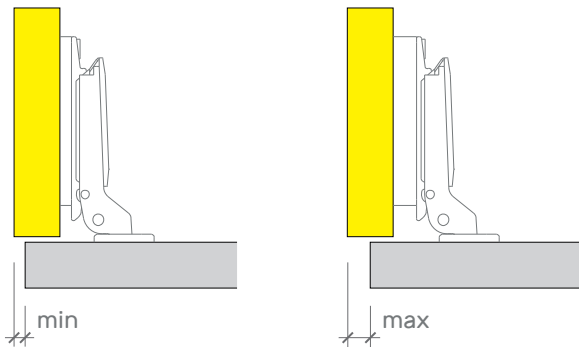

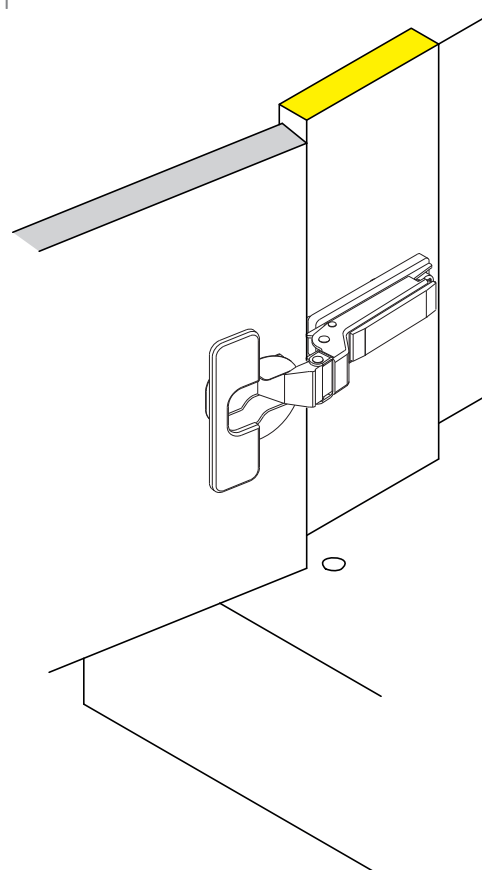
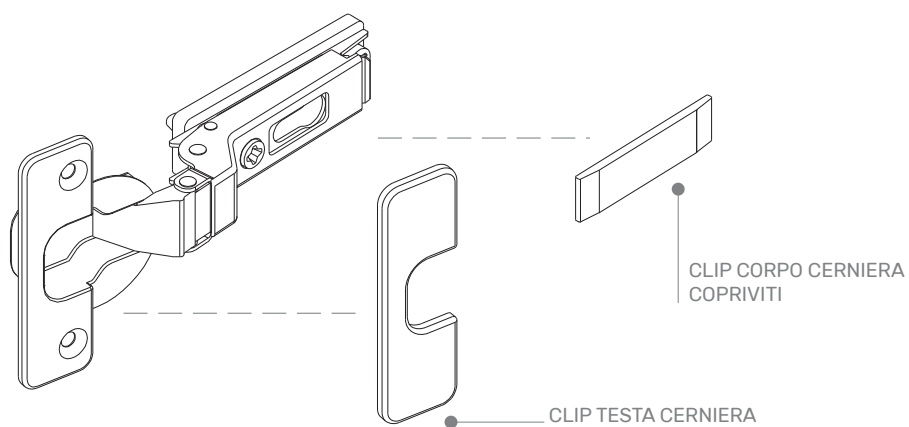
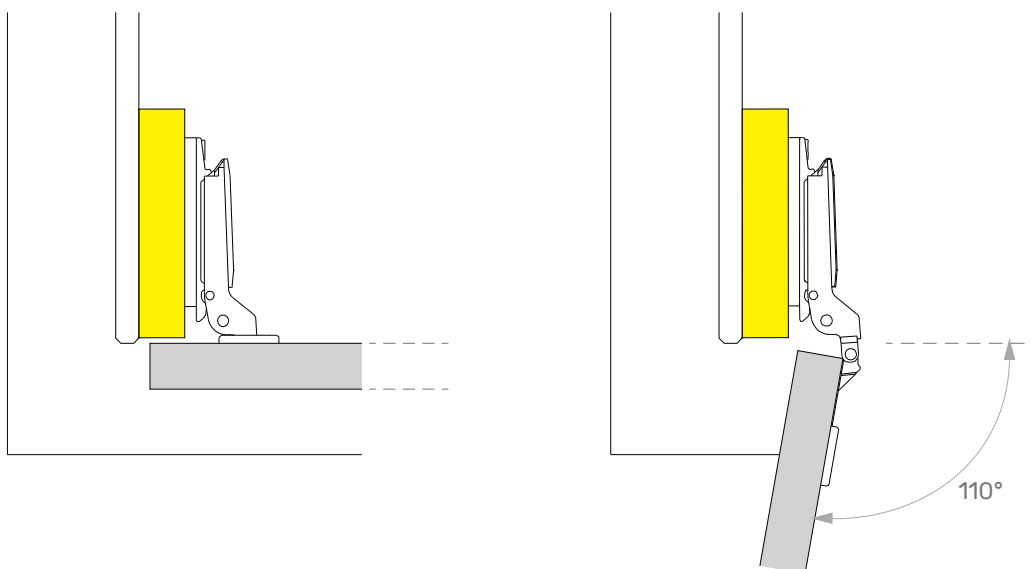

## 15. Apertura massima ante: 110°.

- Completato il montaggio e la regolazione, coprire le viti nella cerniera con le 2 clip. (Inserimento a pressione con possibilità di sgancio).

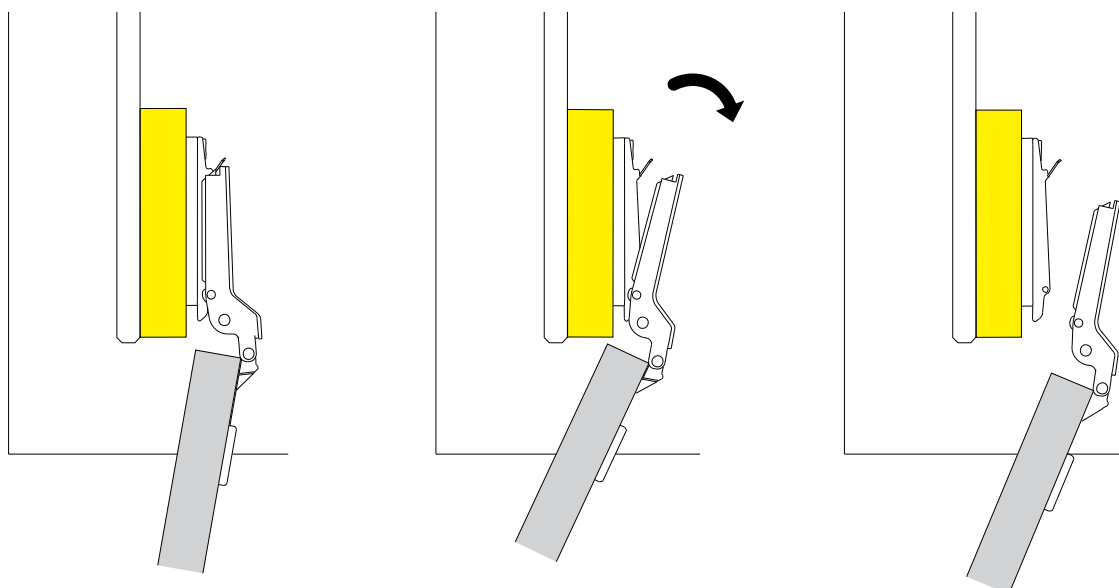
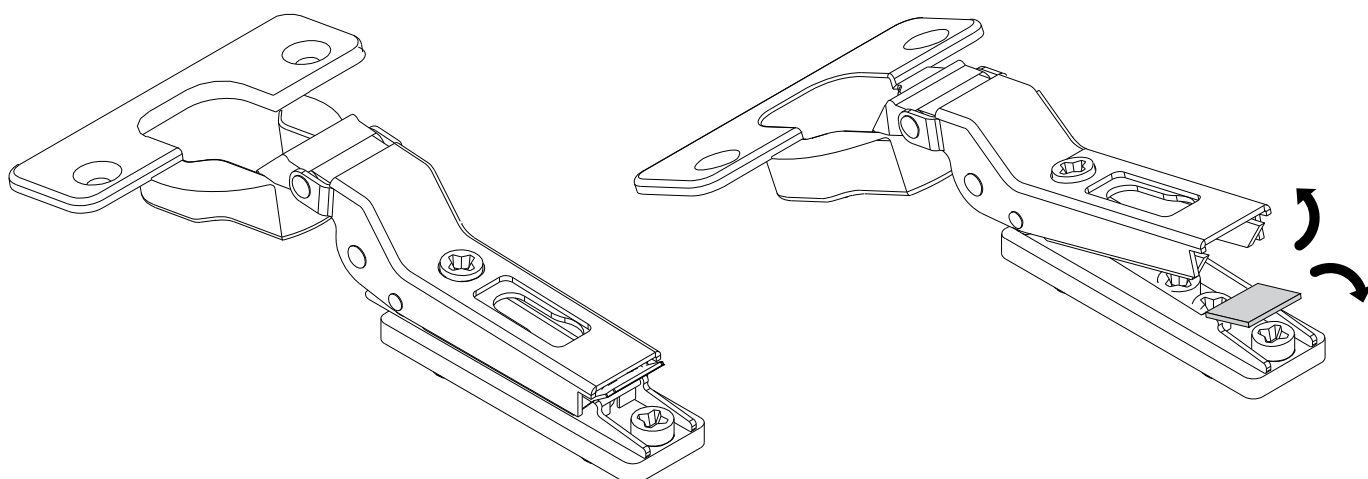

- 16.** Per staccare l'anta dalla composizione, è necessario azionare la levetta presente sulla basetta e ruotare leggermente in avanti la cerniera. Per reinserirla, ripetere il procedimento al contrario fino a sentire un **"clack"**.

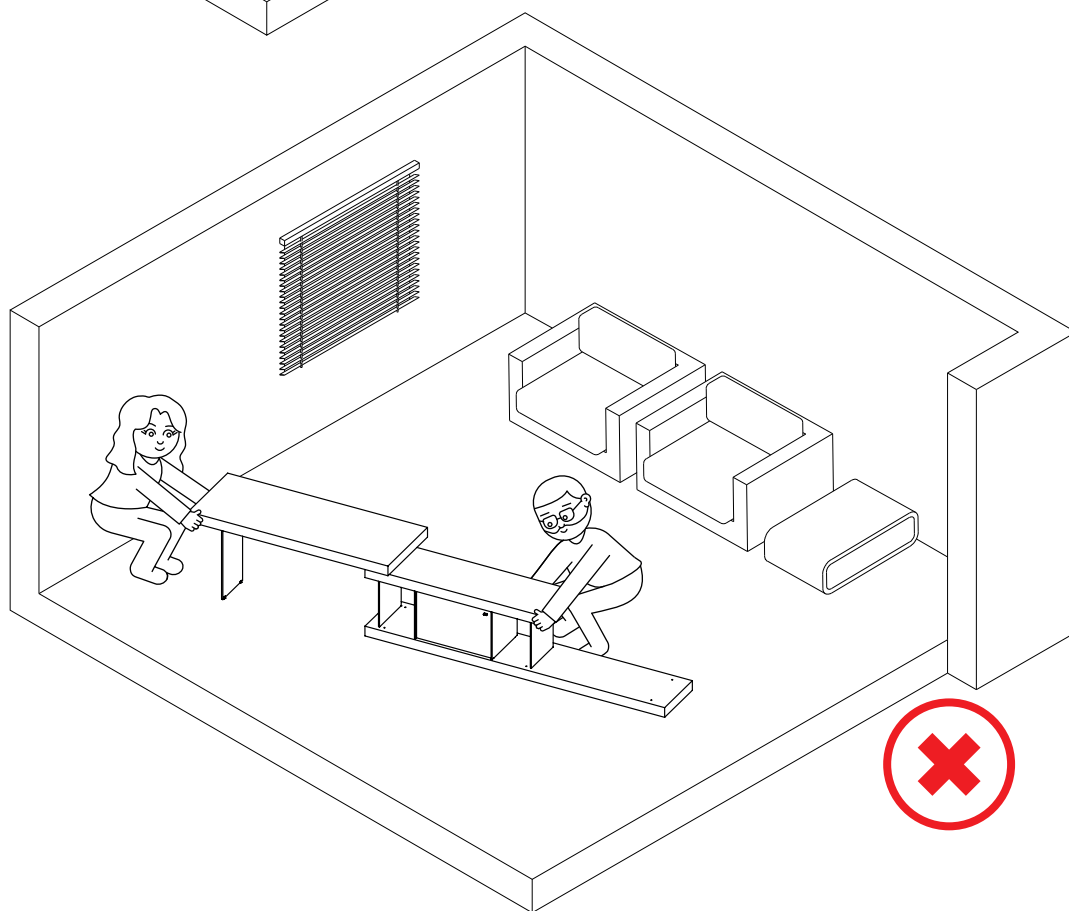
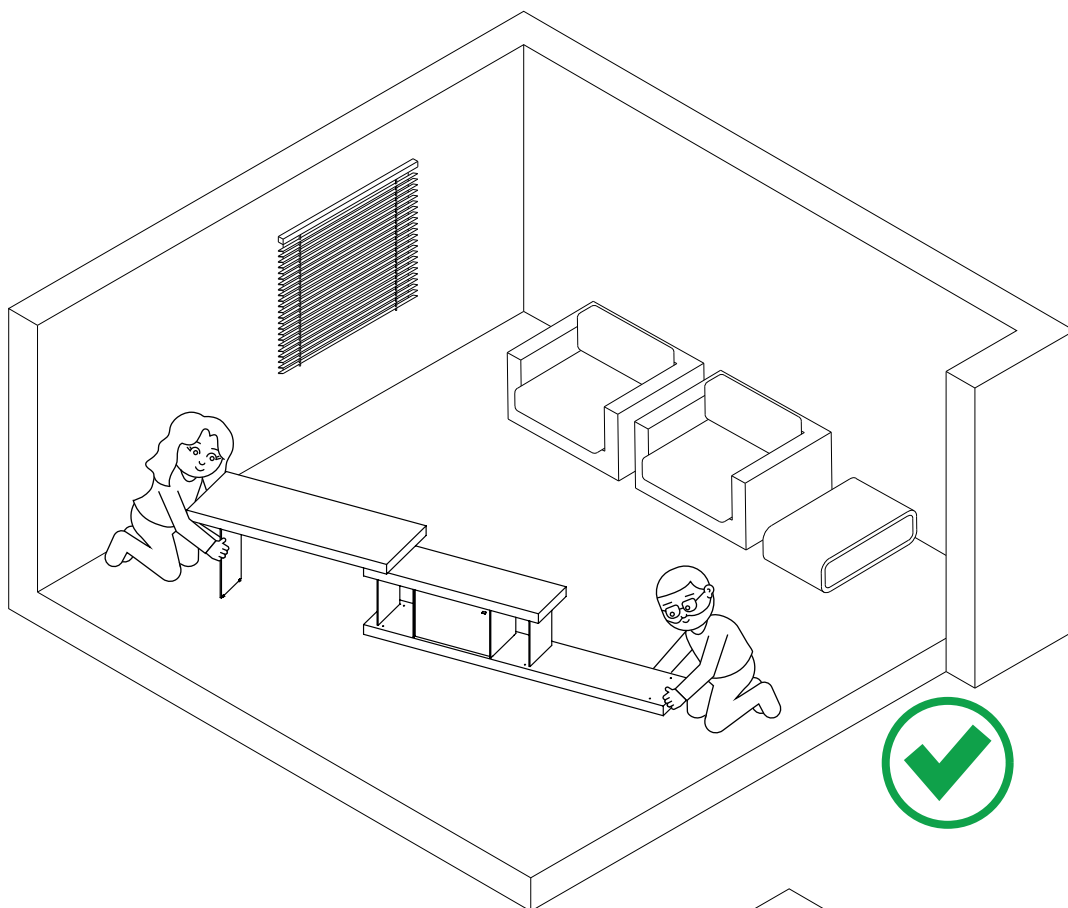

- 17.** Ogni qual volta si desidera spostare la libreria da uno spazio ad un altro, **agire esclusivamente sulla mensola di base e mai su quella superiore.** Nel caso del piano scrittoio, sarà necessario staccarlo dalla sede non siliconata.



[www.formesgroup.it](http://www.formesgroup.it)