

# ISTRUZIONI DI MONTAGGIO

## Librerie F2 Modello - F. Line 1605

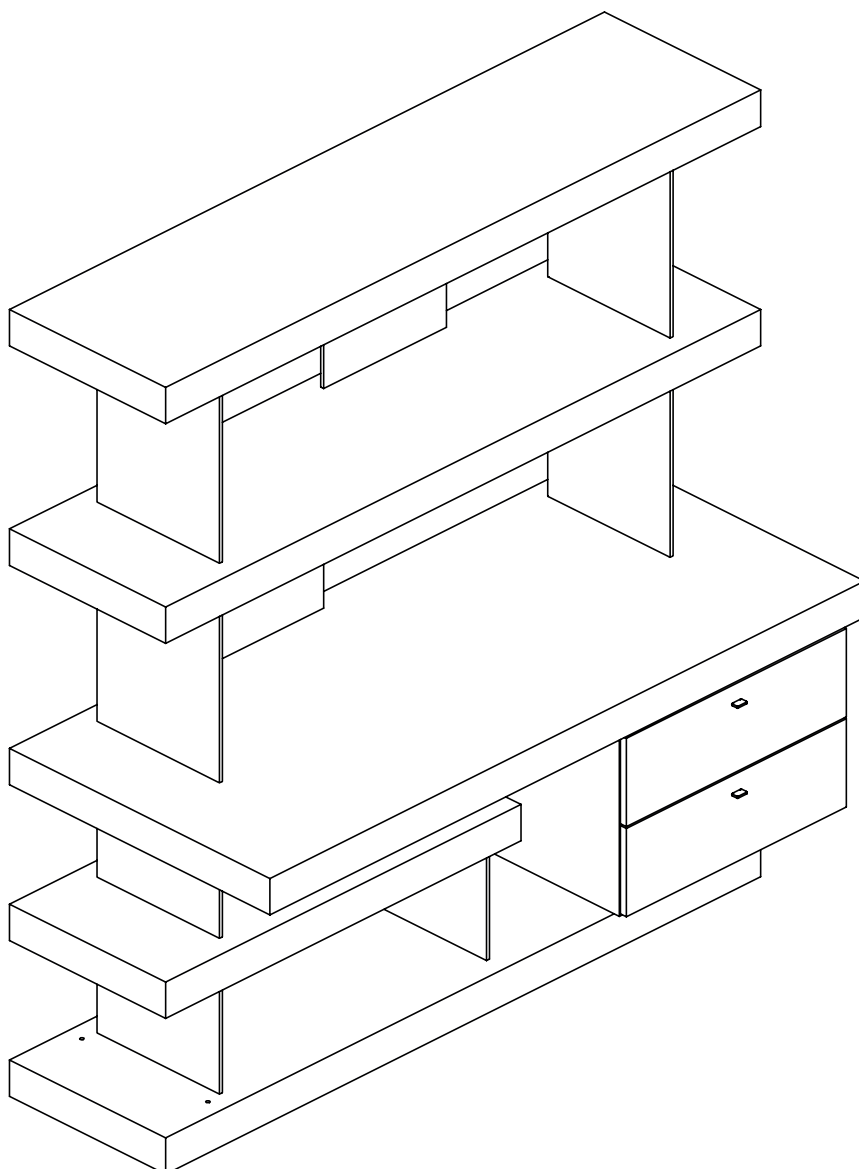



## **AVVERTENZE**

- SI CONSIGLIA DI ESEGUIRE LE OPERAZIONI DI MOVIMENTAZIONE DELLE MENSOLE ALMENO IN DUE PERSONE.
- NON APPLICARE FORZA SULLE MENSOLE SUPERIORI O SULLE SPALLETTE DI VETRO.

## **ISTRUZIONI DI MONTAGGIO COMPOSIZIONE F2 - MODELLO F. LINE 1605**

PROGETTATO da Arch. Tommaso Cecchetti  
Forme's di Secchi Enrico & C. Srl Via S. M. Maddalena, 73 - 22060 (CO) | P.I. 01366930137

DIMENSIONI mm 1600 x 2008 x 700

### ULTERIORI INFORMAZIONI SUL MONTAGGIO

Per ulteriori informazioni sulle istruzioni di montaggio, visionare il video presente nella rispettiva scheda prodotto su [www.formesgroup.it](http://www.formesgroup.it).

### ASSISTENZA CLIENTI

Tel. +039 031 763199

[assistenza@formesgroup.it](mailto:assistenza@formesgroup.it)

Orari lunedì-venerdì 8-12 / 13.30-19 | sabato 8-12

Manuale istruzioni di montaggio realizzato in data novembre 2022

## STRUMENTI NECESSARI PER EFFETTUARE IL MONTAGGIO

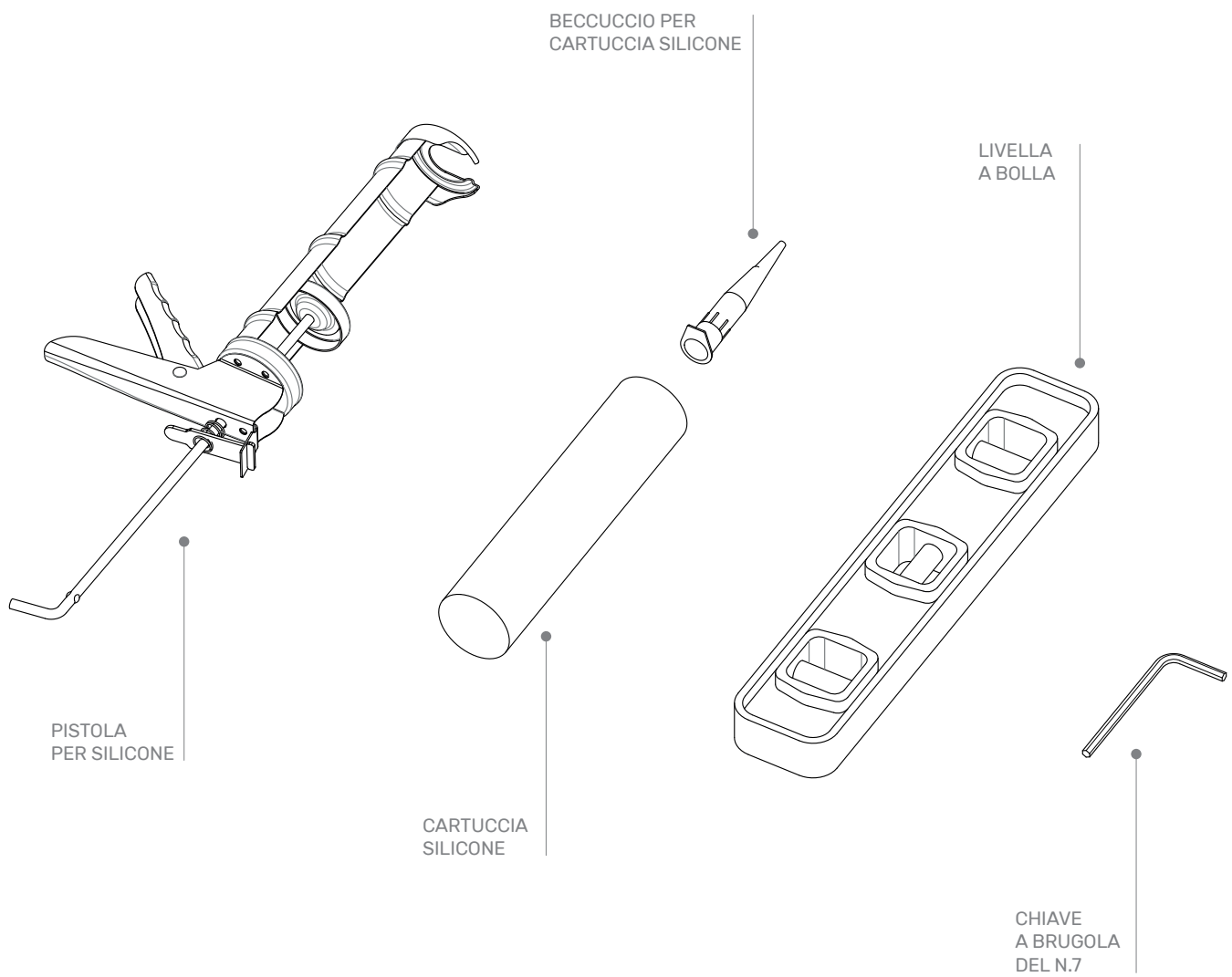

## INDICAZIONI PER LA MESSA IN BOLLA DEI RIPIANI

- Per verificare la messa in bolla posizionare sempre il livello in mezzo al ripiano.

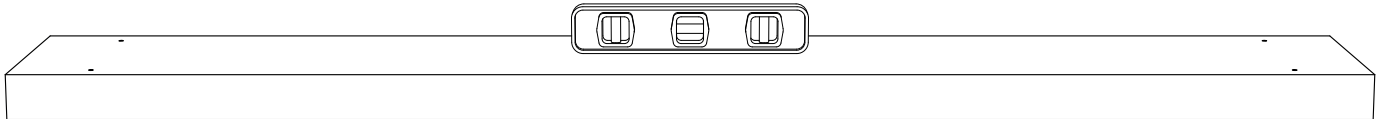
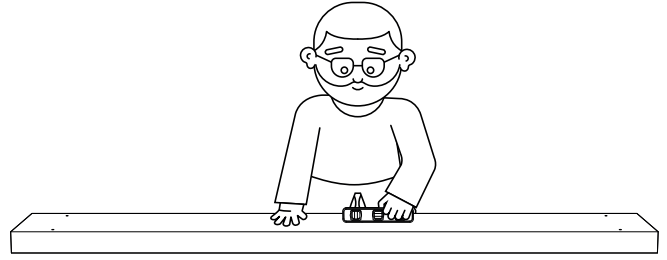

- Fornirsi di una brugola (**serie N. 6 mm**) per la regolazione dei piedini.  
É consigliabile non alzare al massimo il piedino e (se possibile) tenere un'altezza minima da terra.  
Ruotando la brugola in senso antiorario abbasserò il livello della mensola.  
Viceversa, lo vado ad alzare.

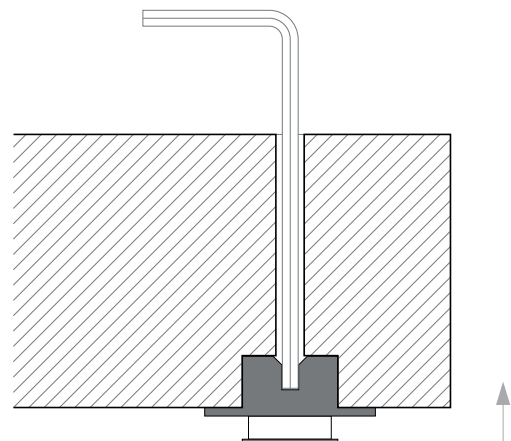
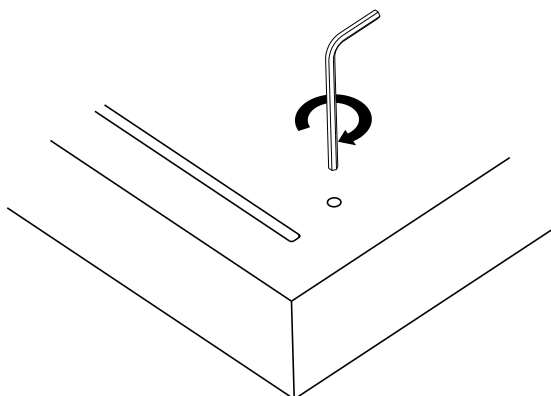
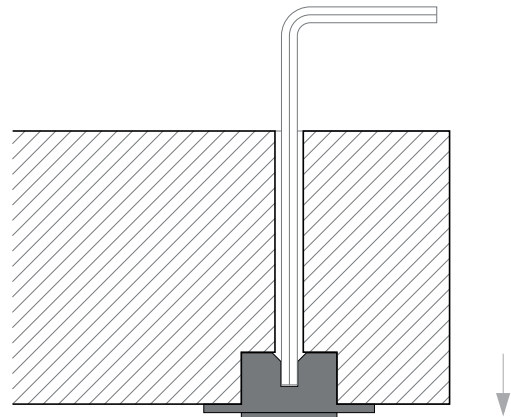
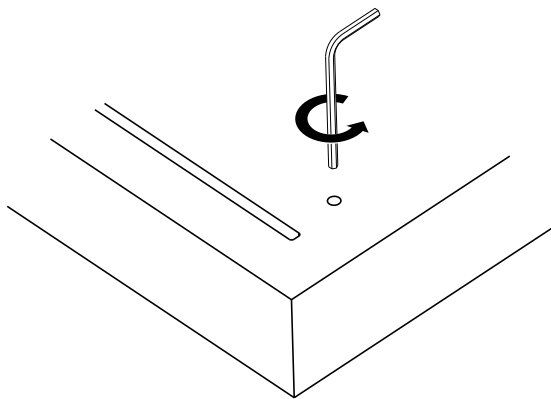

## INDICAZIONI PER APPLICARE IL SILICONE NELLE INCISIONI

- Per procedere con l'incollaggio è necessario avvitare il beccuccio dosatore alla cartuccia ed infine inserirla nella pistola.

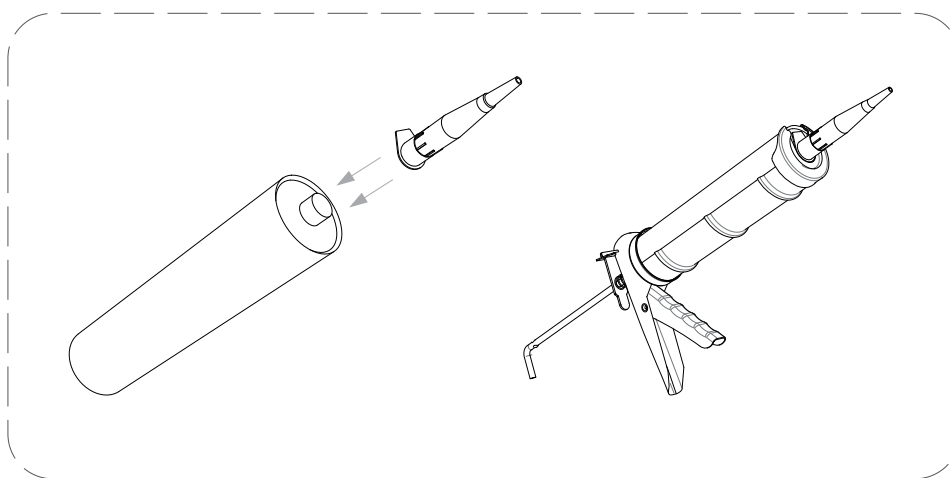
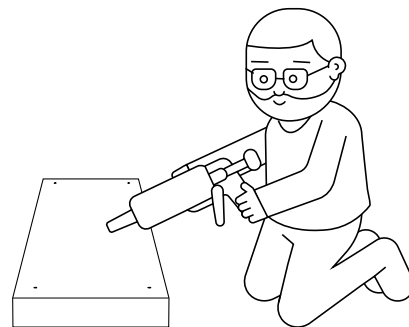

- Nel momento opportuno, applicare una piccola quantità di silicone **solo agli estremi interni delle fresate**, al fine di garantire una facile e futura rimozione delle spallette dalle mensole.

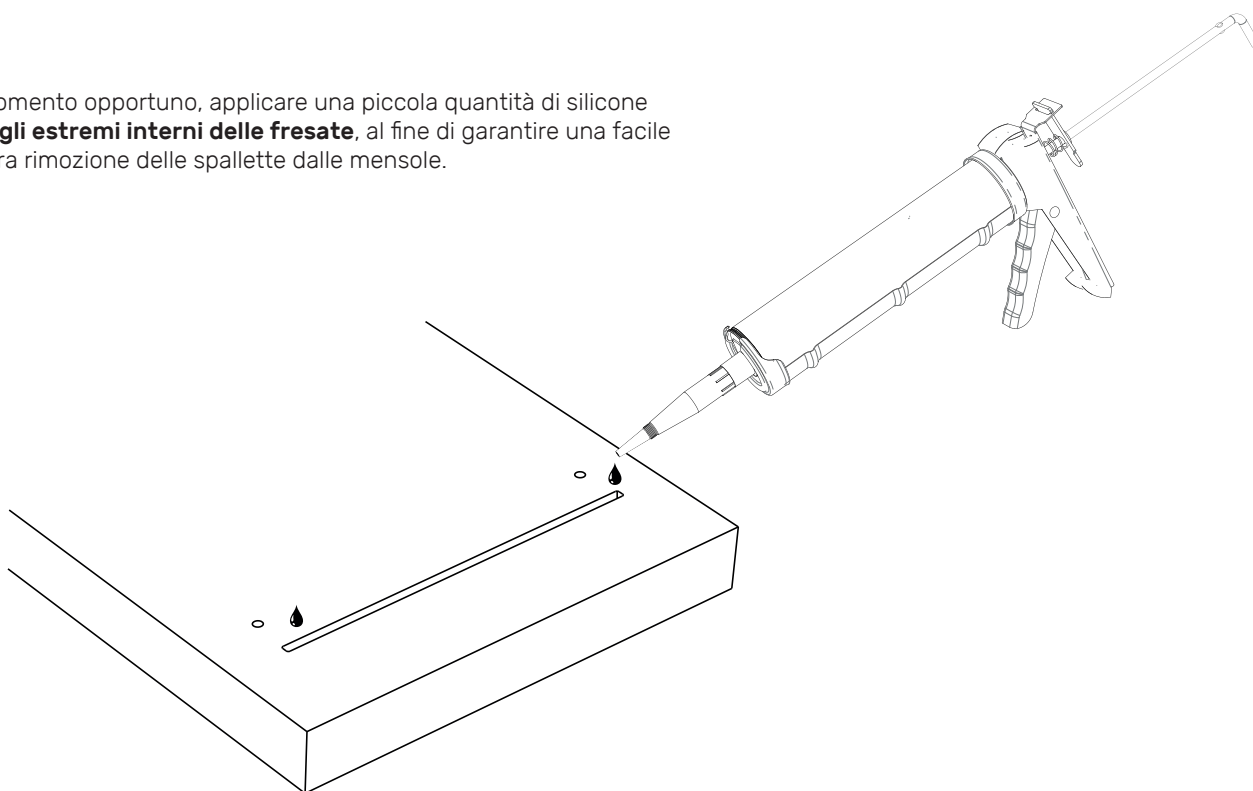

## INDICAZIONI PER L'ORIENTAMENTO DEI PANNELLI

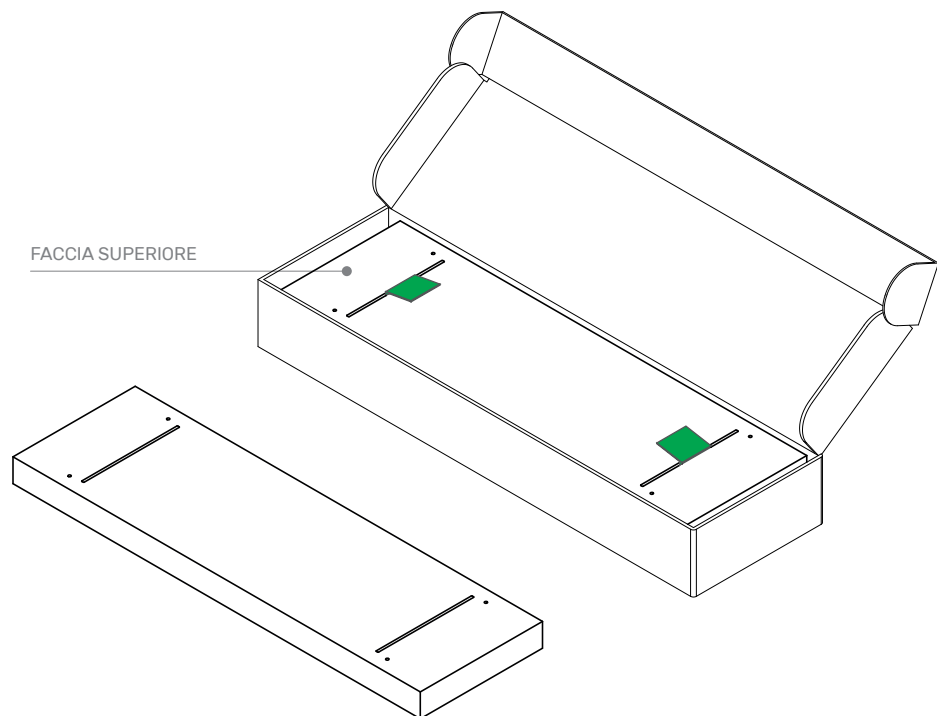

- Le tacche di segnalazione identificano l'orientamento delle mensole per la composizione. Il colore verde simboleggia la faccia superiore della mensola, perciò, dopo aver siliconato le sedi per le spallette, occorre traslare la mensola sul piano.
- Il colore rosso simboleggia invece la faccia inferiore della mensola, quindi, dopo l'incollaggio, occorre ruotare sul lato corto la mensola di 180° prima di posizionarla sul piano.

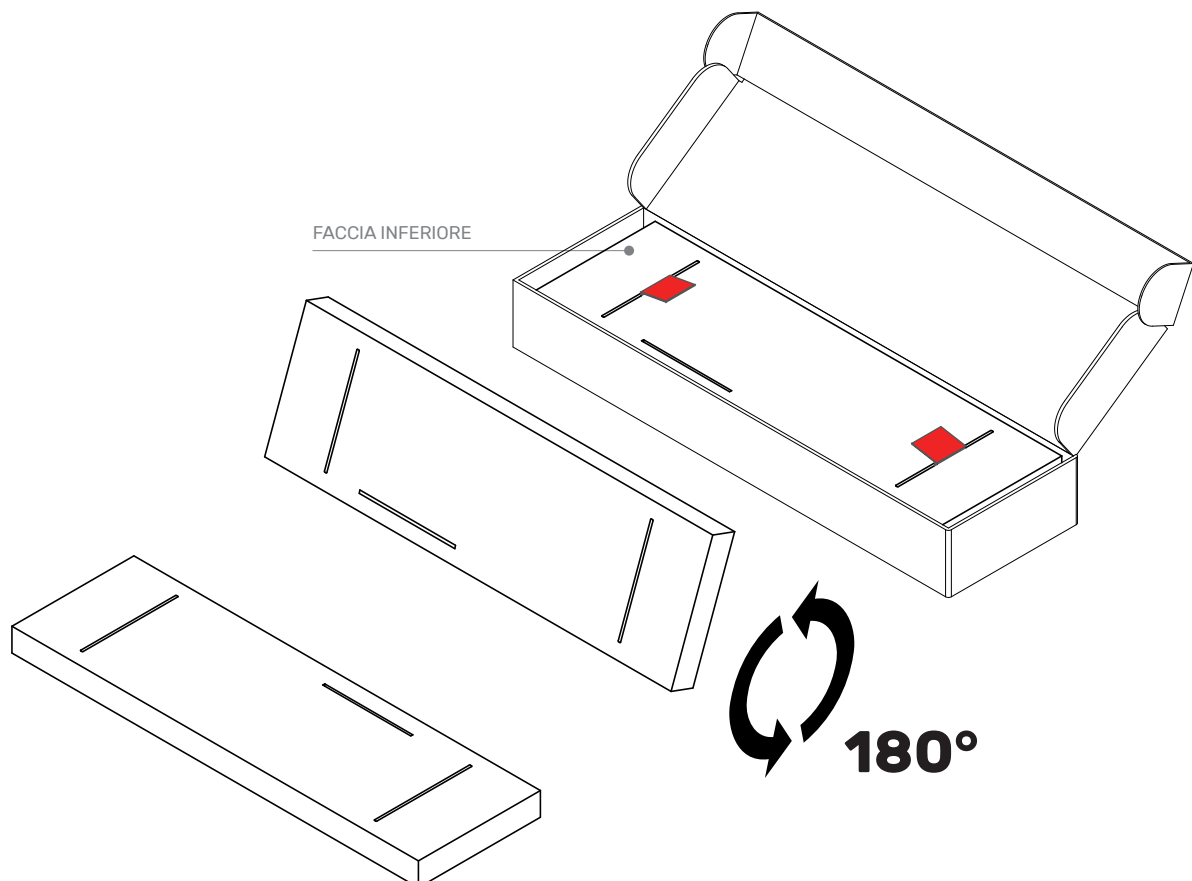

# ISTRUZIONI DI MONTAGGIO

- 1.** Posizionare la cassa a terra, con la scritta rivolta verso l'alto.

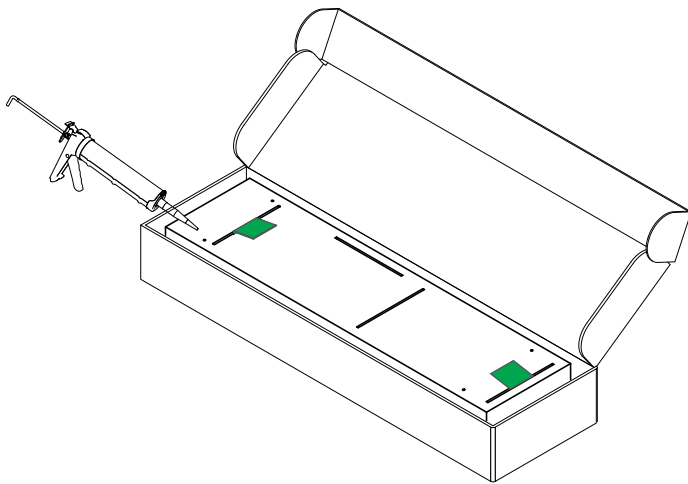
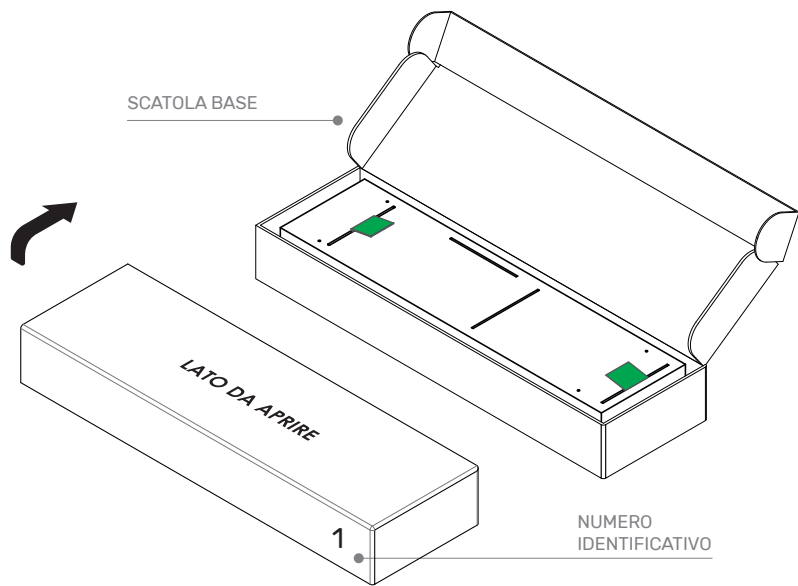

- 2.** Siliconare le fresate presenti sul pannello di base (vedi pag. 5).

- Togliere le tacche di segnalazione di colore verde.

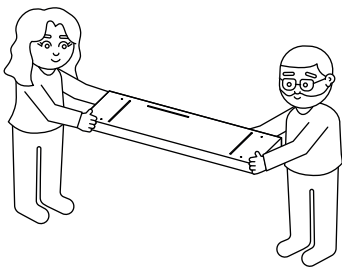

- 3.** Estrarre il pannello di base dalla scatola e posizionarlo sul piano.

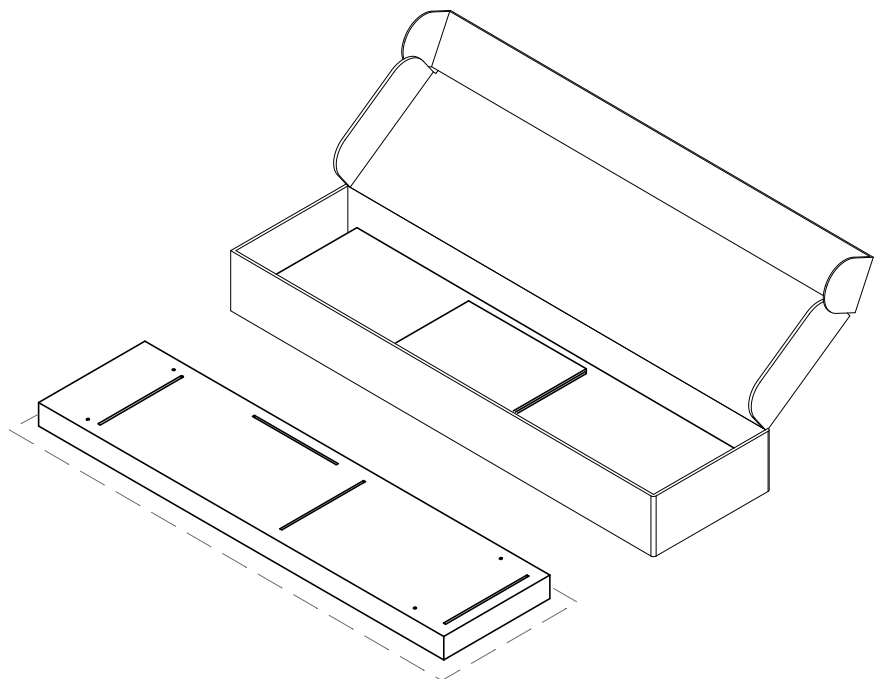

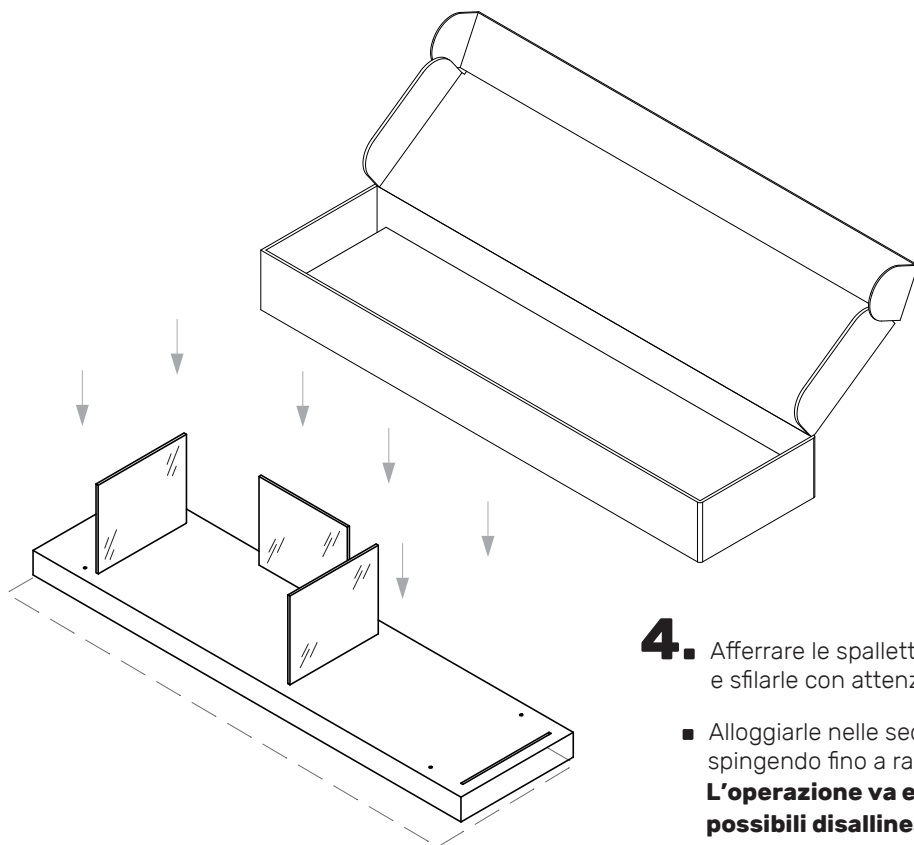

**4.** Afferrare le spallette una alla volta e sfilarle con attenzione dalla cassa.

- Alloggiarle nelle sedi precedentemente siliconate, spingendo fino a raggiungere il fondo della fresatura (25 mm). **L'operazione va eseguita accuratamente per evitare possibili disallineamenti delle spallette.**



**5.** Posizionare la cassa a terra, con la scritta rivolta verso l'alto.

- Siliconare le fresate presenti sul pannello (vedi pag. 5) e togliere le tacche di segnalazione di colore rosso.

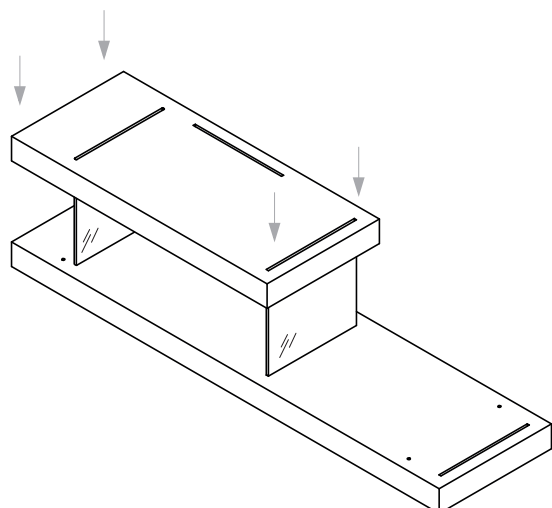
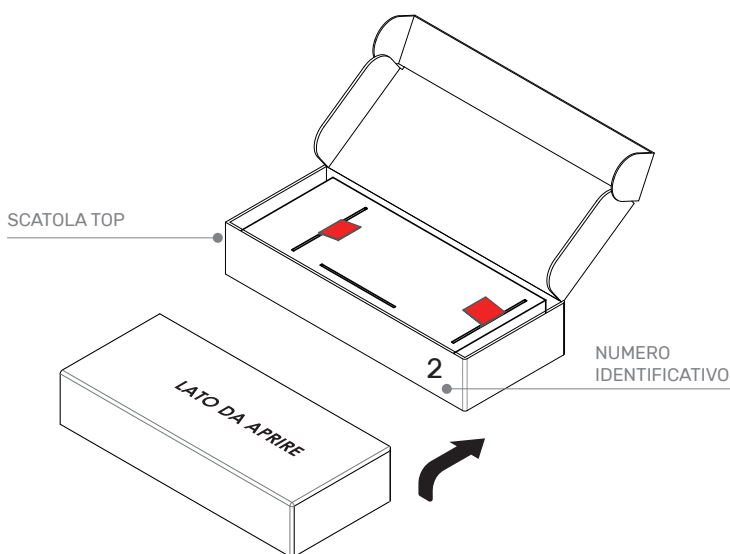

**6.** Ruotare di 180° la mensola e posizionarla sulle spallette già inserite precedentemente.

- Allineare tutte le spallette in corrispondenza delle fessure e fare pressione sulla mensola assicurandosi che le spallette ricoprano totalmente la fresata.



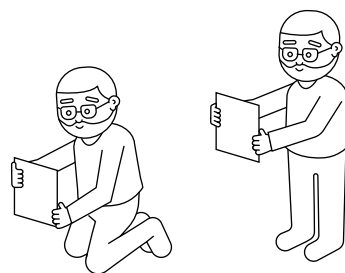
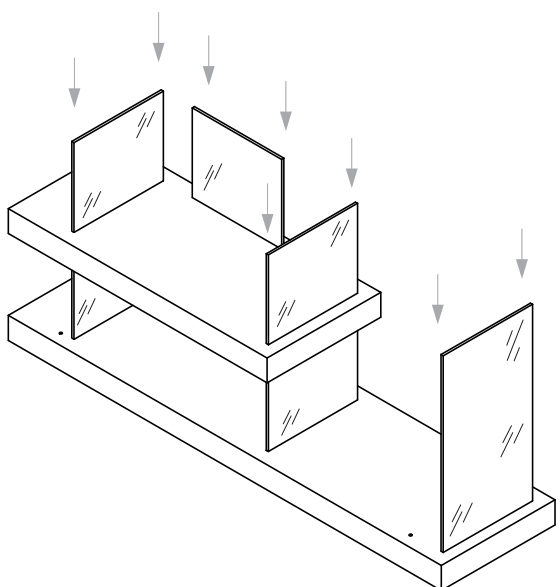

- 7.** Afferrare le spallette una alla volta e sfilarle con attenzione dalla cassa.
- Alloggiarle nelle sedi precedentemente silconate, spingendo fino a raggiungere il fondo della fresatura (25 mm). **L'operazione va eseguita accuratamente per evitare possibili disallineamenti delle spallette.**



- 8.** Posizionare la cassa a terra, con la scritta rivolta verso l'alto.
- Siliconare le fresate presenti sul pannello (vedi pag. 5) e togliere le tacche di segnalazione di colore rosso.

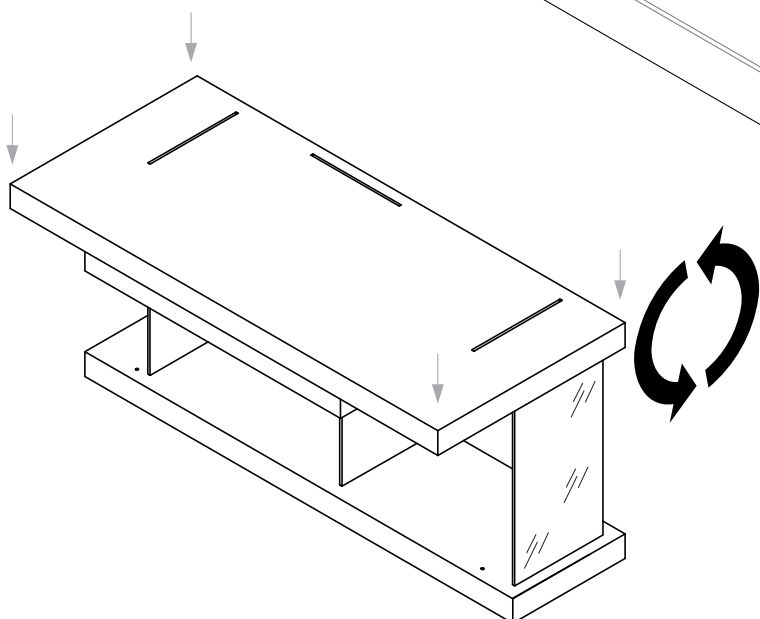
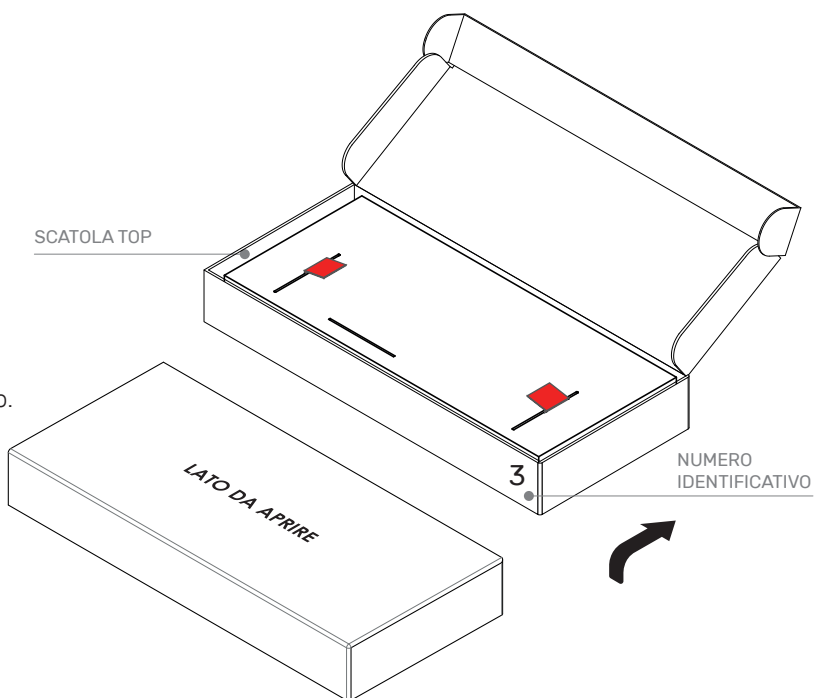

- 9.** Ruotare di 180° la mensola e posizionarla sulle spallette già inserite precedentemente.
- Allineare tutte le spallette in corrispondenza delle fessure e fare pressione sulla mensola assicurandosi che le spallette ricoprano totalmente la fresata.

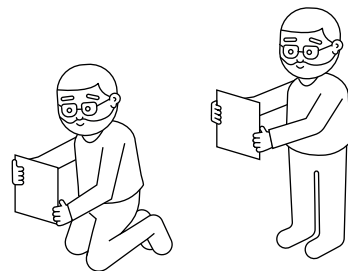
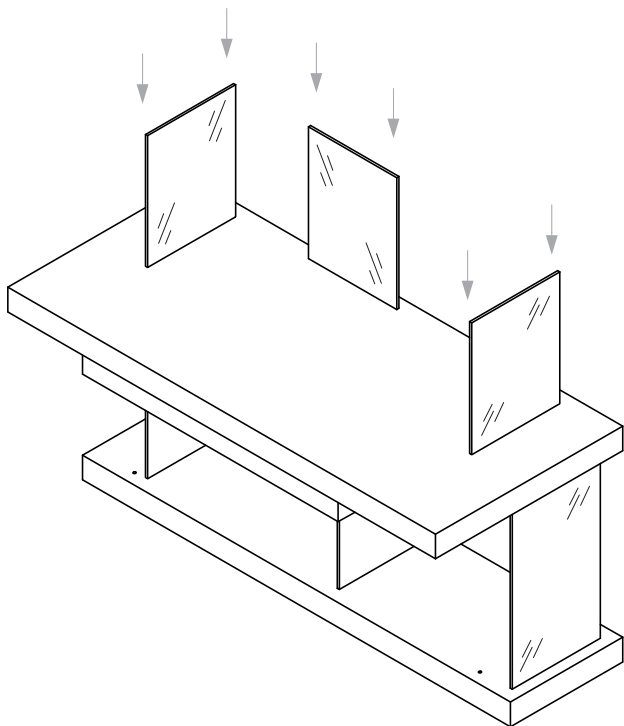

**10.** Afferrare le spallette una alla volta e sfilarle con attenzione dalla cassa.

- Alloggiarle nelle sedi precedentemente siliconate, spingendo fino a raggiungere il fondo della fresatura (25 mm).

**L'operazione va eseguita accuratamente per evitare possibili disallineamenti delle spallette.**

**11.** Posizionare la cassa a terra, con la scritta rivolta verso l'alto.

- Siliconare le fresate presenti sul pannello (vedi pag. 5) e togliere le tacche di segnalazione di colore rosso.

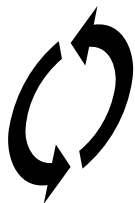
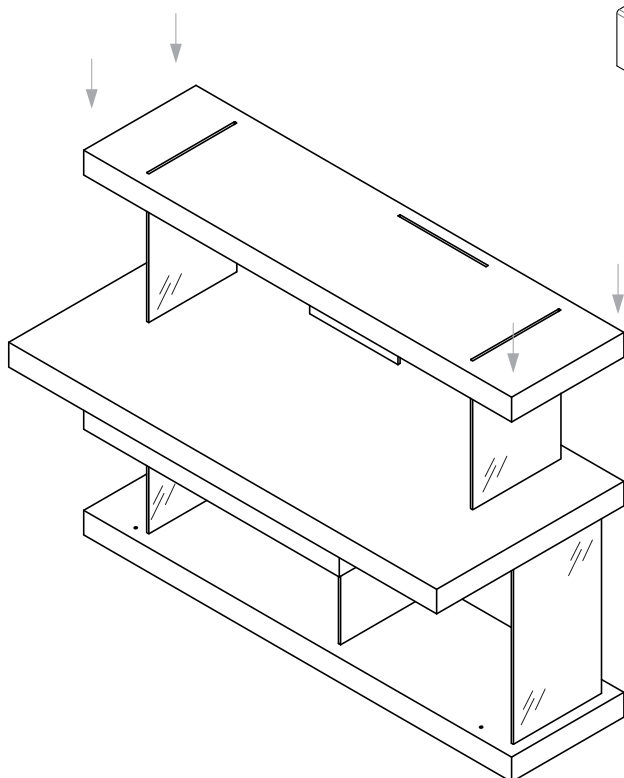
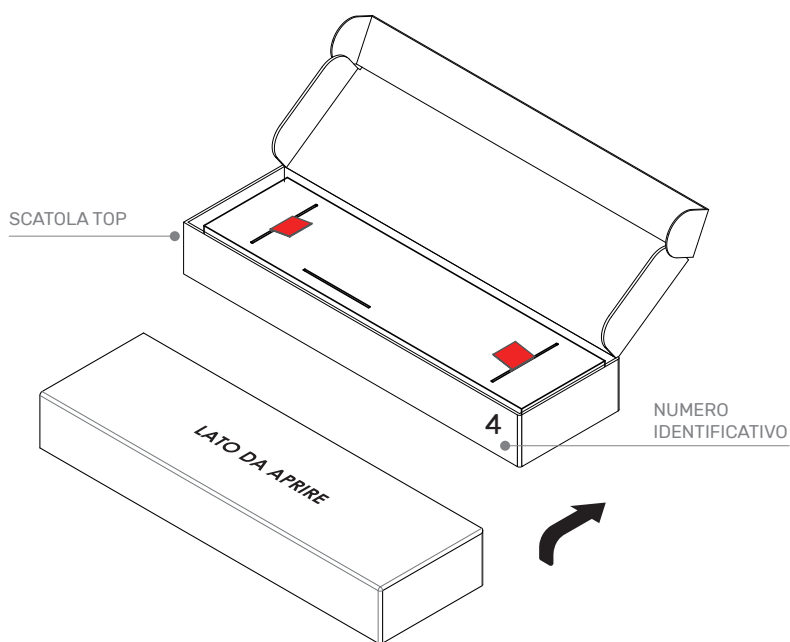

**12.** Ruotare di 180° la mensola e posizionarla sulle spallette già inserite precedentemente.

- Allineare tutte le spallette in corrispondenza delle fessure e fare pressione sulla mensola assicurandosi che le spallette ricoprano totalmente la fresata.

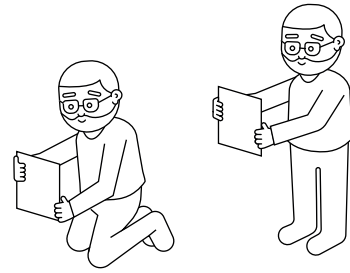
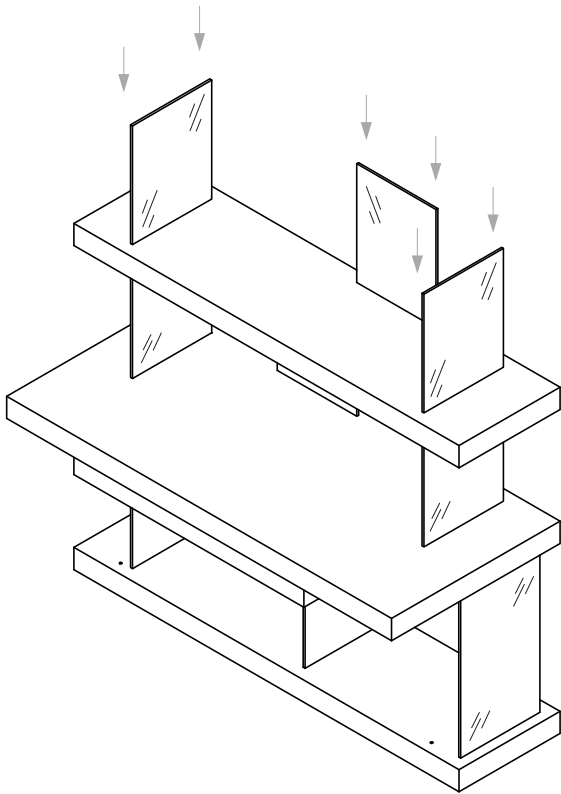

**13.** Afferrare le spallette una alla volta e sfilarle con attenzione dalla cassa.

- Alloggiarle nelle sedi precedentemente siliconate, spingendo fino a raggiungere il fondo della fresatura (25 mm).

**L'operazione va eseguita accuratamente per evitare possibili disallineamenti delle spallette.**

**14.** Posizionare la cassa a terra, con la scritta rivolta verso l'alto.

- Siliconare le fresate presenti sul pannello (vedi pag. 5) e togliere le tacche di segnalazione di colore rosso.

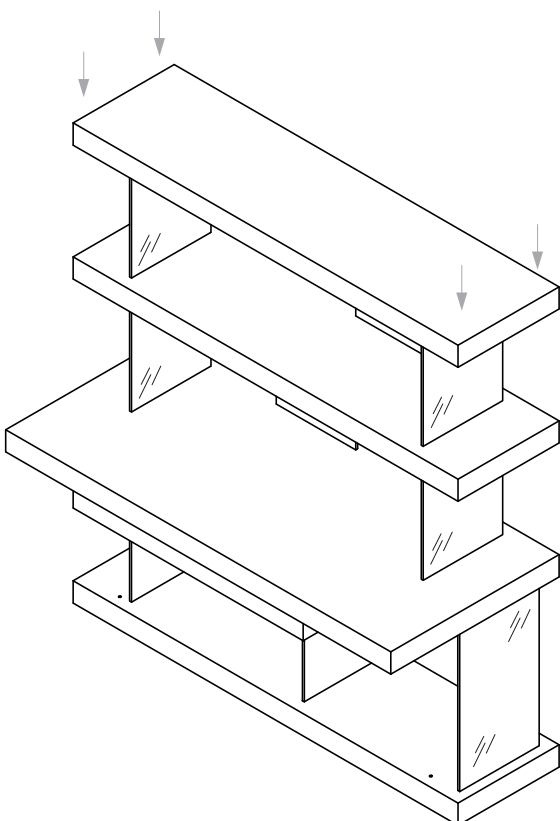
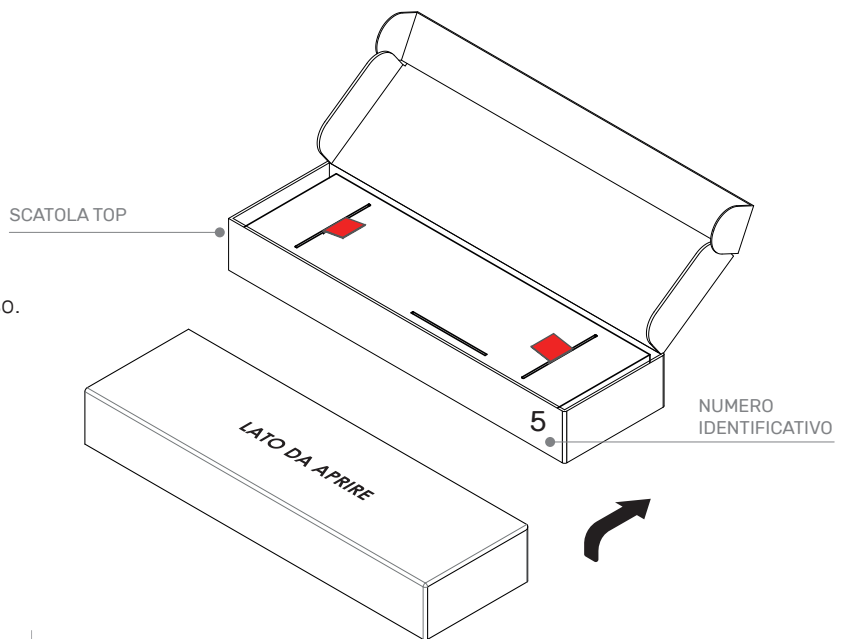

**15.** Ruotare di 180° la mensola e posizionarla sulle spallette già inserite precedentemente.

- Allineare tutte le spallette in corrispondenza delle fessure e fare pressione sulla mensola assicurandosi che le spallette ricoprano totalmente la fresata.

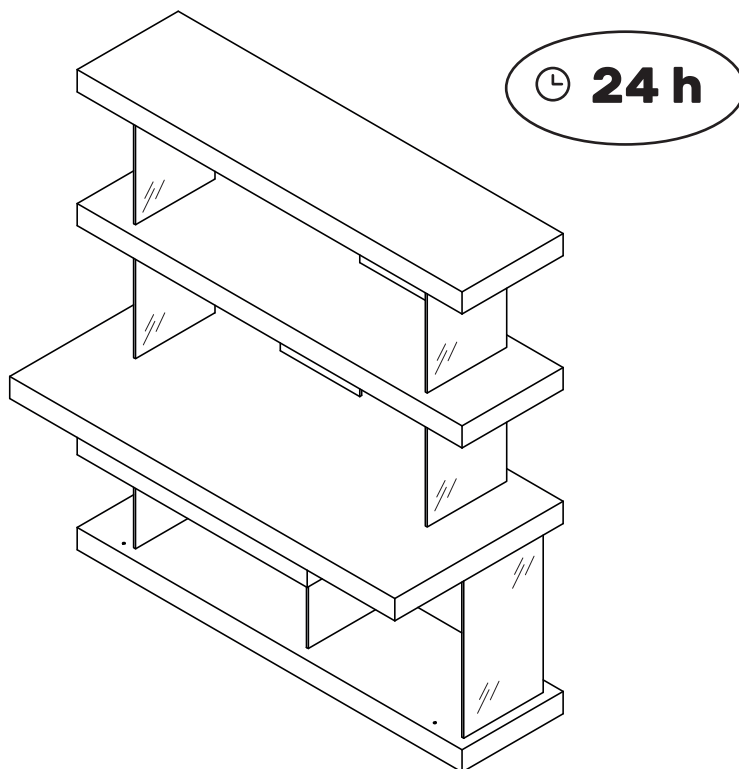
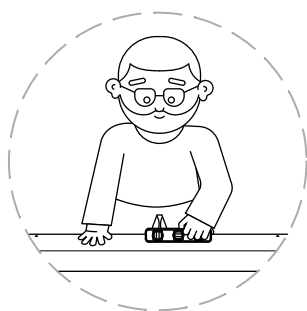

**16.** Verificare nuovamente che la libreria sia in bolla.

- Lasciare asciugare il silicone per non meno di 24 ore prima di movimentare la libreria.
- Una volta collocata la libreria nello spazio desiderato, con l'ausilio di una livella, verificare nuovamente che la mensola in alto sia in bolla (vedi pag 4).

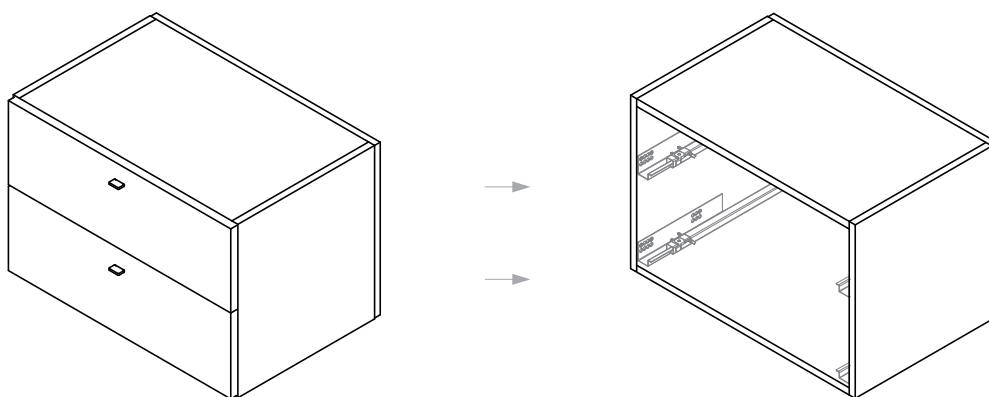

**17.** terminate le 24 ore, procedere con l'inserimento della cassetteria.  
Consultando le relative schede di montaggio, rimuovere i due cassetti dal telaio.

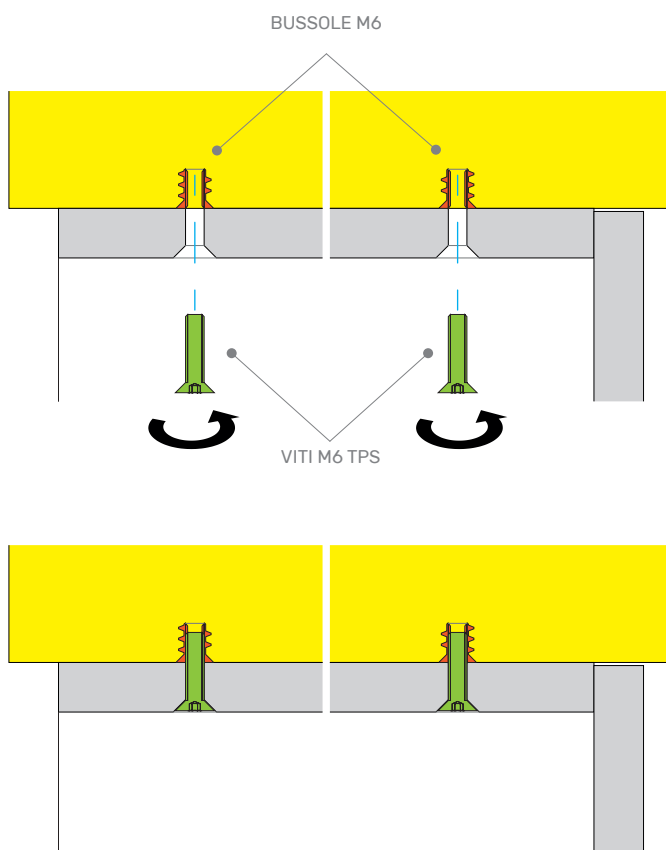
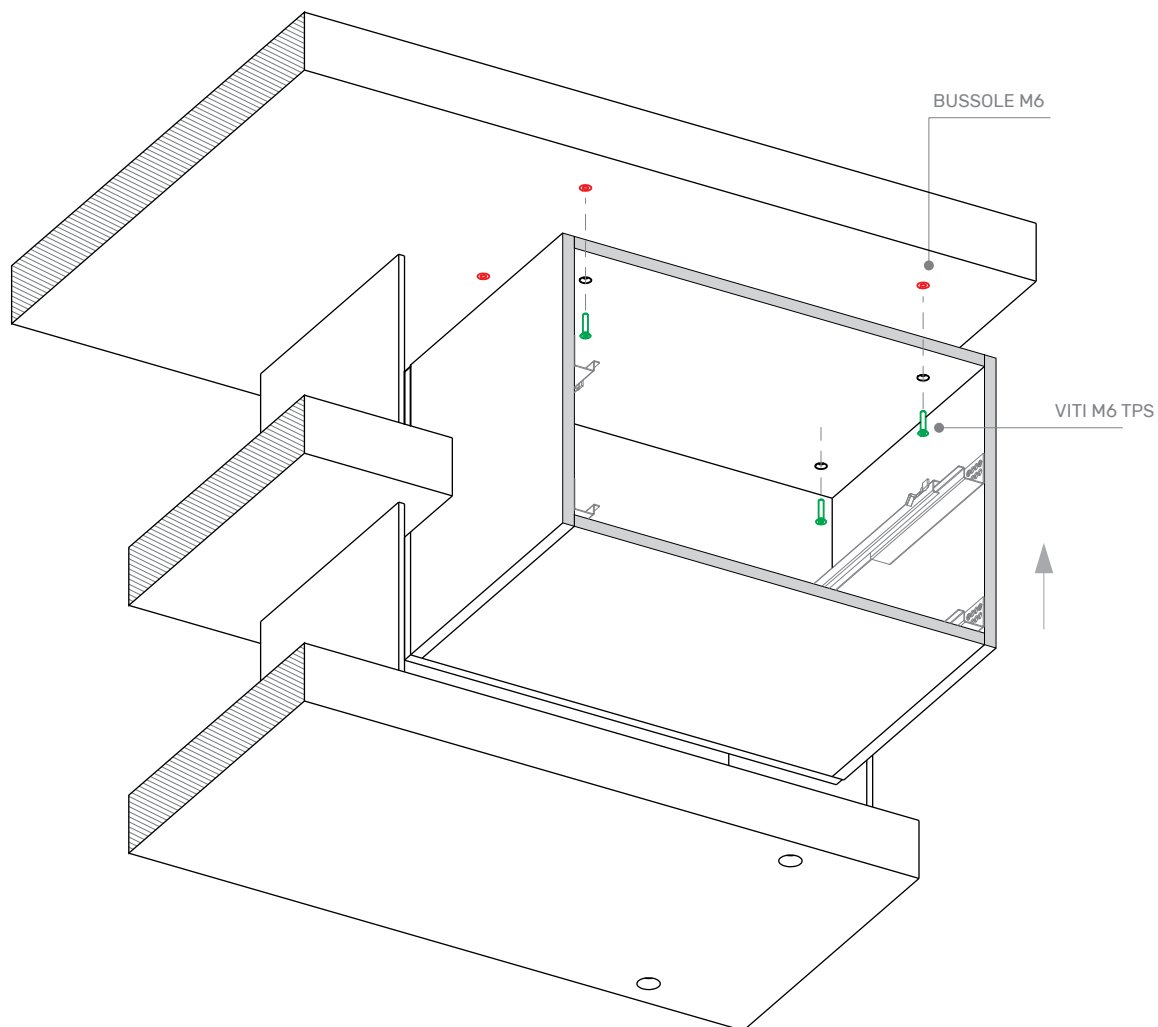

**18.** Alloggiare la cassettera allineando i fori sul top con le bussole nella mensola.

- Servirsi delle 4 viti M6 TPS (testa piana svasata) e avvitarle alle bussole.  
**L'operazione va eseguita in un massimo di 2 persone.**
- Reinscrivere i cassetti e verificare nuovamente che la libreria si in bolla.

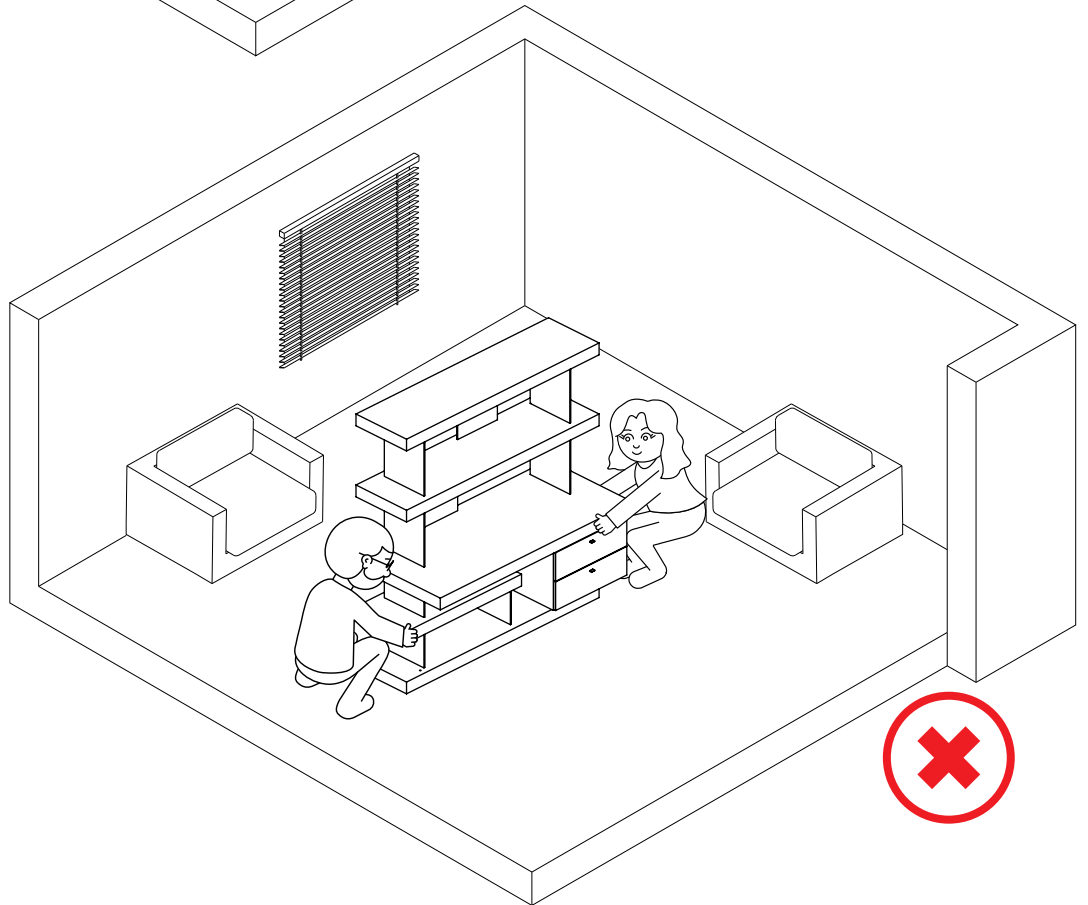
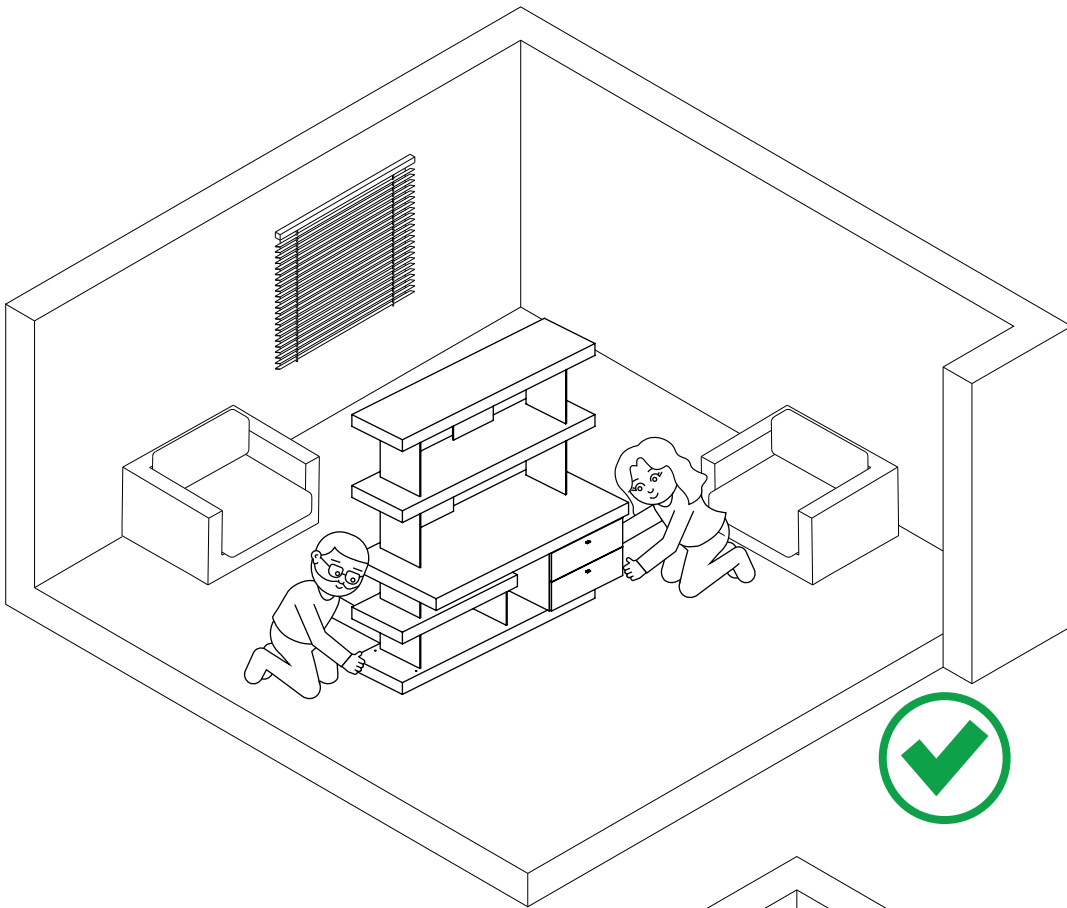

**19.** Ogniqualvolta si desidera spostare la libreria da uno spazio ad un altro, **agire esclusivamente sulla mensola di base e mai su quella superiore.**



[www.formesgroup.it](http://www.formesgroup.it)